

SHARP

PN-86HC1

PN-75HC1

PN-65HC1

MONITEUR LCD

MODE D'EMPLOI

HDMI™



Information sur la mise au rebut de cet Équipement et de ses Piles

SI VOUS VOULEZ METTRE AU REBUT CET ÉQUIPEMENT OU SES PILES, N'UTILISEZ PAS LA POUBELLE ORDINAIRE! NE LES BRULEZ PAS DANS UNE CHEMINÉE!

Un équipement électrique et électronique usagé et les batteries devraient toujours être collectés et traités SÉPARÉMENT conformément à la loi en vigueur.

La collecte sélective permet un traitement respectueux de l'environnement, le recyclage des matériaux et minimise la quantité de déchets mise en traitement ultime. Une MISE AU REBUT INCORRECTE peut être nuisible pour la santé humaine et l'environnement en raison de certaines substances! Déposez l'ÉQUIPEMENT USAGÉ dans une déchetterie, souvent gérée par la municipalité, si disponible.

Retirez les PILES USAGÉES de l'équipement et déposez-les dans un collecteur approprié; d'habitude situé chez les commerçants vendant des piles neuves.

Si vous avez un doute lors de la mise au rebut, rentrez en contact avec les autorités locales ou votre revendeur et demandez la bonne méthode.

Pour les UTILISATEURS se trouvant dans L'UNION EUROPÉENNE ET dans quelques AUTRES PAYS comme par exemple LA NORVÈGE ET LA SUISSE : Votre participation à la collecte sélective est encadrée par la loi.

Le symbole ci-dessus apparaît sur l'équipement électrique et électronique et sur les piles (ou leurs emballages) afin de rappeler aux utilisateurs qu'il faut les collecter séparément.

Si 'Hg' ou 'Pb' apparaissent au-dessous du symbole, cela signifie que la pile contient des traces de mercure (Hg) ou de plomb (Pb).

Les utilisateurs de PRODUITS MÉNAGER doivent utiliser des points de collecte existants pour les équipements usagés et les piles. Les piles peuvent être collectées aux points de vente. Elle est gratuite.

Si l'équipement a été utilisé dans le MILIEU PROFESSIONNEL, entrez s'il vous plaît en contact avec votre revendeur SHARP qui vous informera de la procédure existante. A cette fin, vous pourriez être facturé pour les dépenses résultant de cette collecte. Les petits équipements (et les faibles quantités) pourraient être collectés par votre déchetterie. Pour l'Espagne : entrez s'il vous plaît en contact avec le système de collecte établi ou votre collectivité locale pour la collecte de vos produits usagés.

INFORMATIONS IMPORTANTES

AVERTISSEMENT : POUR RÉDUIRE LE RISQUE D'INCENDIE OU DE DÉCHARGE ÉLECTRIQUE, NE PAS EXPOSER CE PRODUIT À LA PLUIE OU À LA POUSSIÈRE.



ATTENTION

RISQUE DE
DÉCHARGE
ÉLECTRIQUE
NE PAS OUVRIR



ATTENTION : POUR RÉDUIRE LE RISQUE DE DÉCHARGE ÉLECTRIQUE, NE PAS RETIRER LE COUVERCLE. IL N'Y A AUCUNE PIÈCE RÉPARABLE PAR L'UTILISATEUR À L'INTÉRIEUR. AVERTIR LE PERSONNEL DE SERVICE QUALIFIÉ POUR TOUTE PROCÉDURE D'ENTRETIEN.



Le symbole représenté par l'éclair à la tête en pointe de flèche à l'intérieur d'un triangle, est placé pour alerter l'utilisateur de la présence d'une "tension dangereuse" non isolée à l'intérieur du produit. Cette tension peut avoir une valeur suffisante pour constituer un risque d'électrocution à toute personne.



Le point d'exclamation à l'intérieur d'un triangle est placé pour alerter l'utilisateur de la présence d'une procédure particulière ou d'une procédure de maintenance (entretien) importante dans les manuels accompagnant le produit.

Afin de satisfaire aux normes EMC, utiliser des câbles blindés pour connecter les bornes suivantes : Ports USB, borne d'entrée mini AV, bornes d'entrée HDMI, borne d'entrée D-sub et borne d'entrée audio.

Nous vous remercions d'avoir acheté cet appareil SHARP à écran LCD. Afin de garantir le bon fonctionnement de ce moniteur, nous vous conseillons de lire attentivement cette brochure et de la conserver pour toute référence ultérieure.

PRÉCAUTIONS DE SÉCURITÉ

L'électricité remplit de nombreuses fonctions utiles, mais elle peut provoquer des blessures et des dégâts matériels si elle n'est pas utilisée correctement. Cet appareil a été conçu et fabriqué en attachant la plus grande importance à la sécurité. Cependant, une utilisation inadéquate peut entraîner une décharge électrique et/ou un incendie. Afin d'éviter tout danger potentiel, veuillez respecter les consignes suivantes lors de l'installation, de l'utilisation et du nettoyage de l'appareil. Afin d'assurer votre propre sécurité et de prolonger la durée de service de votre moniteur LCD, veuillez lire attentivement les précautions ci-dessous avant d'utiliser l'appareil.

1. Lisez ces explications — Vous devez lire et comprendre toutes les informations relatives au fonctionnement de l'appareil avant de l'utiliser.
2. Conservez cette brochure dans un endroit sûr — Ces explications concernant la sécurité et le fonctionnement doivent être conservées dans un endroit sûr pour vous y référer en cas de besoin.
3. Respectez les avertissements — Tous les avertissements figurant sur l'appareil et dans ce mode d'emploi doivent être strictement respectés.
4. Suivez les instructions — Toutes les explications sur le fonctionnement doivent être respectées.
5. Nettoyage — Débranchez le cordon d'alimentation au niveau de la prise d'alimentation secteur avant de nettoyer l'appareil. Servez-vous d'un linge sec, et n'employez pas de détergents liquides ou en atomiseur. N'utilisez pas de linges sales. Cela risquerait d'endommager l'appareil.
6. Accessoires — N'utilisez pas d'accessoires non recommandés par le fabricant, car cela pourrait provoquer des accidents.
7. Eau et humidité — N'utilisez pas cet appareil près de l'eau. N'installez pas le produit à un endroit où il pourrait recevoir de l'eau. Évitez en particulier les emplacements sous les appareils à vidange d'eau tels que les climatiseurs.
8. Ventilation — Des ouïes et autres ouvertures sont prévues dans le coffret de l'appareil pour sa ventilation. Ne recouvrez pas et ne bouchez pas ces ouvertures car une ventilation insuffisante peut provoquer une surchauffe et réduire la durée de vie de l'appareil. Ne placez pas l'appareil sur un sofa, un tapis ou toute autre surface analogue car cela pourrait obstruer les ouvertures de ventilation. Cet appareil n'est pas conçu pour une installation encastrée; ne le placez donc pas dans un endroit fermé comme une bibliothèque ou une baie à moins qu'une ventilation adéquate ne soit prévue et que les consignes du fabricant ne soient respectées.
9. Protection du cordon d'alimentation — Faites passer les cordons d'alimentation à un endroit où ils ne seront pas écrasés ou coincés par d'autres objets.
10. L'écran utilisé dans ce produit est en verre et, par conséquent, il peut se briser si l'appareil tombe ou s'il reçoit un fort impact. Veuillez à ne pas être blessé par les éclats de verre au cas où l'écran se romprait.
11. Surcharge — Ne surchargez pas les prises d'alimentation secteur ou les rallonges car cela peut entraîner un risque d'incendie ou d'électrocution.
12. Insertion de solides ou de liquides — N'introduisez jamais des objets par les orifices de cet appareil, car ils pourraient provoquer une électrocution et/ou un court-circuit en touchant des pièces internes sous haute tension. Pour la même raison, ne renversez jamais de l'eau ou un liquide sur l'appareil.
13. Entretien — N'essayez pas de réparer vous-même l'appareil. Le démontage des couvercles peut vous exposer à une haute tension ou à d'autres dangers. Confiez toute réparation à un personnel qualifié.
14. Réparation — Dans les cas suivants, débranchez le cordon d'alimentation au niveau de la prise d'alimentation secteur et demandez à un personnel qualifié d'effectuer les réparations.
 - a. Dégât sur le cordon d'alimentation ou la prise de courant.
 - b. Infiltration d'un liquide ou pénétration d'un objet à l'intérieur de l'appareil.
 - c. Exposition de l'appareil à la pluie ou à l'eau.
 - d. Fonctionnement anormal malgré une conformité aux explications du mode d'emploi. Ne réglez que les commandes dont il est fait mention dans le mode d'emploi. Un réglage incorrect des autres commandes peut provoquer des dégâts qui nécessiteraient des réparations complexes par un technicien spécialisé.
 - e. Chute ou dégâts subis par l'appareil.
 - f. Lorsque le produit affiche un état anormal. Tout changement notable ou situation anormale de l'appareil indique qu'une réparation est nécessaire.
15. Pièces de rechange — Lorsque des pièces doivent être remplacées, assurez-vous que le technicien a utilisé les pièces spécifiées par le fabricant ou des pièces dont les performances et les caractéristiques sont identiques. Des changements non autorisés de pièces peuvent entraîner un incendie, une électrocution et/ou d'autres dangers.
16. Contrôles de sécurité — Après une intervention d'entretien ou de réparation, demandez au technicien de procéder à un contrôle pour être sûr que l'appareil peut être utilisé en toute sécurité.
17. Installation sur paroi — Si l'appareil doit être fixé sur une paroi, installez-le en respectant la méthode recommandée par le fabricant.
18. Sources de chaleur — Tenez l'appareil à l'écart de sources de chaleur, telles que radiateurs, dispositifs de chauffage, poêles et autres appareils dégageant de la chaleur (y compris les amplificateurs).

PRÉCAUTIONS DE SÉCURITÉ (Suite)

19. Piles — Une utilisation incorrecte des piles peut les faire éclater ou prendre feu. Une pile qui fuit peut causer des corrosions dans l'équipement, des salissures aux mains ou abîmer vos vêtements. Afin d'éviter ces problèmes, assurez-vous que les précautions suivantes sont appliquées :
 - Utilisez seulement des piles prescrites.
 - Installez les piles en faisant bien attention aux polarités plus (+) et moins (-) des piles selon les instructions dans le compartiment.
 - Ne mélangez pas des piles usagées avec des neuves.
 - Ne mélangez pas des piles de différents types. Les spécifications de voltage des piles du même format peuvent varier.
 - Remplacez rapidement une pile épuisée par une nouvelle.
 - Si vous n'avez pas l'intention d'utiliser la télécommande pendant une longue période, retirez les piles.
 - Si le liquide provenant d'une pile qui fuit touche votre peau ou vos habits, rincez immédiatement et complètement les parties touchées. Si un œil est touché, faites immédiatement un bain d'œil plutôt que de le frotter et cherchez immédiatement un traitement médical. Le liquide provenant de la fuite d'une pile qui atteint votre œil ou vos habits peut causer une irritation de la peau ou des dommages à votre œil.
20. L'utilisation de ce moniteur ne doit pas entraîner des risques mortels ou des dangers qui pourraient provoquer directement la mort, des dommages corporels, des dommages physiques sévères ou d'autres destructions, y compris dans le contrôle des réactions nucléaires dans les installations nucléaires, dans le système médical de réanimation, et dans le contrôle de lancement des missiles dans les systèmes d'armes.
21. N'entrez pas en contact direct avec les parties du produit ayant chauffé pendant de longues périodes. Il pourrait en résulter des brûlures à basse température.
22. Ne modifiez pas ce produit.

AVERTISSEMENT :

Il s'agit d'un appareil de classe A. Dans un environnement résidentiel, cet appareil peut provoquer des interférences radioélectriques. Dans ce cas, il peut être demandé à l'utilisateur de prendre des mesures appropriées. Un appareil de CLASSE I doit être raccordé à une prise de courant principal par une prise de terre.

RISQUE DE STABILITÉ

Un moniteur placé sur un support instable est dangereux en raison des risques de chute qu'il présente. De nombreuses blessures, touchant en particulier les enfants, peuvent être évitées en prenant quelques précautions simples :

- Utiliser les dispositifs de fixation tels que les supports muraux recommandés par le fabricant.
- Utiliser uniquement des meubles capables d'accueillir le moniteur en toute sécurité.
- Vérifier que le moniteur ne dépasse pas du bord du meuble sur lequel il est posé.
- Ne pas placer le moniteur sur des meubles hauts, armoires ou étagères, par exemple, sans fixer le meuble concerné et le moniteur à un support approprié.
- Ne pas intercaler de tissu ou toute autre matière entre le moniteur et le meuble sur lequel il est posé.
- Expliquer aux enfants qu'il est dangereux de grimper sur les meubles pour atteindre le moniteur ou ses boutons de commande.
- Cet équipement n'est pas destiné à être utilisé dans des endroits où il peut y avoir des enfants laissés sans surveillance.

En particulier pour la sécurité des enfants

- Ne laissez pas les enfants grimper sur ou jouer avec le moniteur.
- Ne placez pas le moniteur sur des meubles qui peuvent facilement se transformer en marches comme une commode avec tiroirs.
- Souvenez-vous que les enfants s'excitent souvent en visionnant un programme, surtout sur un moniteur "plus grand que la normale". Il faut faire en sorte d'installer le moniteur là où il ne peut pas être poussé, tiré, ni basculé.
- Il faut faire en sorte de placer les fils et les câbles connectés au moniteur de façon à ce que des enfants curieux ne puissent pas les tirer ni les saisir.

CONSEILS ET MESURES DE SÉCURITÉ

- Le panneau couleur LCD TFT utilisé dans ce moniteur est fabriqué en incorporant une technologie de grande précision. Cependant, il peut avoir sur l'écran des points minuscules où les pixels ne s'allument jamais ou restent allumés en permanence. De même, si on regarde l'écran avec un angle aigu par rapport à la surface de l'écran, les couleurs et la luminosité peuvent paraître inégales. Notez que ce n'est pas un dysfonctionnement mais un phénomène commun des écrans LCD et que cela n'affectera pas les performances du moniteur.
- N'affichez pas une image fixe pendant une longue période, car cela pourrait provoquer l'apparition d'une image rémanente.
- Ne frottez pas, ne grattez pas le moniteur avec un objet dur.
- Il faut savoir que la SHARP Corporation décline toute responsabilité en cas d'erreurs commises durant l'utilisation par le client ou par une tierce personne, ainsi qu'en cas de dysfonctionnement ou de dommage survenu à ce produit pendant son utilisation, excepté dans le cas de responsabilité reconnue par la loi.
- Ce moniteur et ses accessoires sont susceptibles d'évoluer sans avis préalable.
- N'utilisez pas le moniteur dans un endroit où il y a beaucoup de poussières, où le degré d'humidité est élevé, ou encore là où il pourrait se trouver en contact avec de l'huile ou de la vapeur. Ne l'utilisez pas non plus dans un environnement contenant des gaz corrosifs (dioxyde de soufre, sulfure d'hydrogène, dioxyde d'azote, chlore, ammoniac, ozone, etc.). Cela pourrait provoquer un début d'incendie.
- Assurez-vous que le moniteur ne se trouve pas en contact avec de l'eau ou d'autres fluides. Assurez-vous qu'aucun objet tel que des agrafes et des trombones ne pénètre dans le moniteur, car cela pourrait provoquer un début d'incendie ou un choc électrique.
- N'installez pas le moniteur au-dessus des objets instables ou dans des endroits peu sûrs. Faites attention que le moniteur ne reçoive pas de chocs violents ni de fortes vibrations. Provoquer la chute du moniteur ou le culbuter peut l'endommager.
- N'utilisez pas le moniteur à proximité d'un appareil de chauffage ou dans des endroits où la température est élevée, car cela pourrait conduire à un dégagement excessif de chaleur et provoquer un début d'incendie.
- N'utilisez pas le moniteur dans des endroits exposés directement à la lumière du soleil. Il y a un risque de déformation et de dysfonctionnement du coffret de l'appareil si le moniteur est utilisé à la lumière directe du soleil.
- Veillez à nettoyer fréquemment la poussière et les débris accumulés sur les ouvertures de ventilation. L'accumulation de poussière sur les ouvertures de ventilation ou à l'intérieur du moniteur risque d'entraîner une surchauffe, un incendie ou un dysfonctionnement. Faites nettoyer l'intérieur du moniteur par un revendeur SHARP ou un centre de services autorisé.
- La prise d'alimentation secteur doit être installée près de l'équipement et être facilement accessible.
- Durée de fonctionnement en continu et garantie. Ce produit est conçu pour une utilisation quotidienne maximale de 16 heures. Une utilisation en continu supérieure à 16 heures par jour n'est pas couverte par la garantie.
- Ne touchez pas l'écran lorsque le moniteur est mis sous tension, cela entraînerait un dysfonctionnement. Dans ce cas, éteignez puis rallumez le moniteur.
- Ne faites pas fonctionner l'écran avec un objet rigide ou pointu tel qu'un ongle ou un crayon.
- Si un autre périphérique USB est connecté à l'ordinateur auquel l'écran tactile est connecté, n'utilisez pas le périphérique USB pendant que l'entrée de l'écran tactile est effectuée. L'entrée risquerait de ne pas être effectuée correctement.
- Pour assurer un fonctionnement stable, ce moniteur doit être redémarré une fois par jour.
- Si vous ou un tiers utilisez mal le produit, ou si le produit est soumis à de l'électricité statique ou à un bruit électrique, ou si le produit dysfonctionne ou est en réparation, il se peut que les données enregistrées soient corrompues ou perdues.

- Conservez toujours les données importantes sur une clé USB.
- Nous déclinons toute responsabilité pour la protection du contenu enregistré dans la mémoire interne ou pour les dommages s'y rapportant.

Le cordon d'alimentation

- Utilisez seulement le cordon d'alimentation fourni avec le moniteur.
- N'endommagez pas le cordon d'alimentation, ne déposez pas d'objets lourds sur le cordon d'alimentation, ne tirez pas dessus et ne le pliez pas de manière excessive. De même, n'ajoutez pas de rallonges. Tout endommagement du cordon d'alimentation peut provoquer un début d'incendie ou un choc électrique.
- Ne branchez pas le cordon d'alimentation sur une prise multiple. Ajouter une rallonge peut entraîner une surchauffe et provoquer un début d'incendie.
- Ne débranchez pas ni ne branchez la prise d'alimentation avec des mains humides. En ce faisant, vous risquez un choc électrique.
- Débranchez le cordon d'alimentation si l'équipement n'est pas utilisé pendant une longue période.
- Ne tentez pas de réparer le cordon d'alimentation s'il est coupé ou s'il ne fonctionne pas correctement. Veuillez prendre contact avec le service après-vente et suivre ses recommandations.

Étendue du manuel

- Microsoft et Windows sont des marques déposées ou des marques commerciales de Microsoft Corporation aux États-Unis et/ou dans d'autres pays.
- Apple, Mac et macOS sont des marques commerciales de Apple Inc., enregistrées aux États-Unis et dans d'autres pays.
- Les termes HDMI et High-Definition Multimedia Interface ainsi que le logo HDMI sont des marques commerciales ou des marques déposées de HDMI Licensing Administrator, Inc. aux États-Unis et dans d'autres pays.
- Intel et Intel Core sont des marques commerciales ou des marques déposées de Intel Corporation ou de ses filiales aux États-Unis et dans d'autres pays.
- Google, Chrome OS et Android sont des marques commerciales ou des marques déposées de Google LLC.
- Ethernet est une marque déposée de Xerox Corporation.
- VESA est une marque déposée ou une marque commerciale de Video Electronics Standards Association aux États-Unis et/ou dans d'autres pays.
- Arm et Cortex sont des marques déposées d'Arm Limited (ou ses filiales) aux États-Unis et/ou dans d'autres régions.
- Toutes les autres marques et les noms de produits sont des marques commerciales ou des marques déposées par les compagnies respectives.
- La langue du menu OSD (affichage à l'écran) utilisée dans ce manuel comme exemple est l'anglais.
- Les illustrations dans ce manuel peuvent ne pas représenter exactement le produit ou l'affichage réels.

LED de rétroéclairage

- La LED de rétroéclairage qui équipe ce produit a une durée de vie limitée.
 - * Si l'écran s'obscurcit ou ne s'allume pas, il est nécessaire de remplacer la LED de rétroéclairage.
 - * Cette LED est exclusive à ce produit et doit être remplacée par un revendeur SHARP ou un centre de services autorisé. Pour toute assistance, veuillez contacter votre revendeur SHARP ou un centre de services autorisé.

PRÉCAUTIONS POUR LE MONTAGE

- Ce produit est destiné à une utilisation en intérieur.
 - Un support de montage conforme aux spécifications VESA est nécessaire.
 - Comme le moniteur est lourd, consultez votre revendeur avant l'installation, le démontage ou le déplacement du moniteur.
 - Le montage du moniteur sur le mur demande des compétences techniques spéciales et le travail doit être fait par un revendeur agréé par SHARP. Vous ne devez jamais tenter de faire ce travail vous-même. Notre société déclinera toute responsabilité pour les accidents ou blessures causés par un montage incorrect ou par une mauvaise manipulation.
 - Utilisez le moniteur perpendiculairement à la surface horizontale.
 - Lorsque vous déplacez le moniteur, assurez-vous de le tenir par les poignées ou par les parties indiquées dans  ci-dessous. Ne le saisissez pas par l'écran ou le plateau. Cela risque d'endommager le produit, provoquer une panne ou des blessures.
- [PN-86HC1]**
- S'il s'avère difficile de laisser un espace suffisant pour une raison quelconque, telle que l'installation du moniteur dans un logement ou le montage côte à côte de plusieurs appareils, ou lorsque la température ambiante risque de se situer en dehors de la plage 5°C à 35°C, installez un ventilateur ou prenez d'autres mesures pour maintenir la température ambiante dans les limites de la plage requise.
 - La température de fonctionnement du moniteur peut être différente de celle des accessoires additionnels recommandés par SHARP. Lorsque c'est le cas, veuillez vérifier la température de fonctionnement des accessoires additionnels.
 - Ne bloquez pas les ouvertures de ventilation. Si la température dans le moniteur s'élève, ceci pourrait causer un dysfonctionnement.
 - Ne placez le moniteur sur un équipement qui dégage de la chaleur.
 - N'utilisez pas le produit à des endroits où l'unité est exposée aux rayons directs du soleil ou à un autre éclairage puissant. Comme ce produit fonctionne avec des rayons infrarouges, une telle lumière risque de causer des dysfonctionnements.
 - Lorsque vous utilisez plusieurs moniteurs à proximité l'un de l'autre, assurez-vous que les transmetteur/récepteur infrarouge ne se parasitent pas.

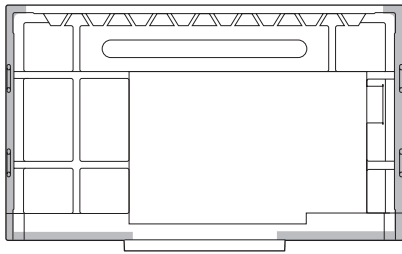

[PN-75HC1]

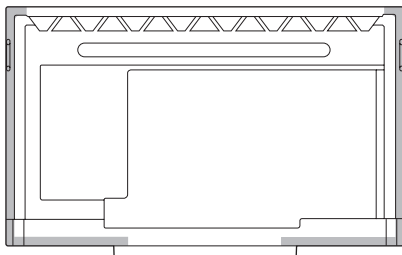

[PN-65HC1]

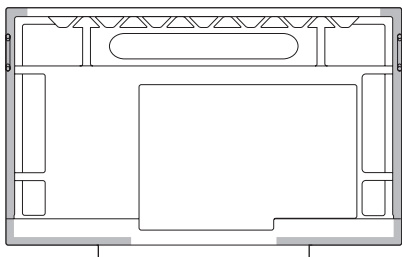

- Ce moniteur doit être utilisé sous une température ambiante entre 5°C et 35°C. Laissez assez d'espace autour du moniteur pour empêcher que la chaleur ne s'accumule à l'intérieur.

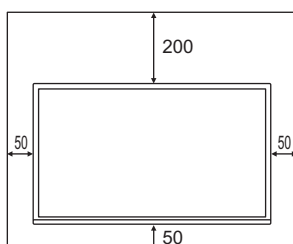

Unité : mm

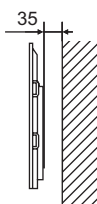

Table des matières

INFORMATIONS IMPORTANTES	3	File Explorer <Explorateur de fichiers>	24
CHER CLIENT	4	E-board / Note <Remarque>	25
PRÉCAUTIONS DE SÉCURITÉ	4	E-board	25
CONSEILS ET MESURES DE SÉCURITÉ	6	Note <Remarque>	27
PRÉCAUTIONS POUR LE MONTAGE	7	Lecture de fichiers	28
Composants fournis	9	Lecture de fichiers	29
Pré-requis système	9	Opérations pendant la lecture	29
Nomenclature	10	Affichage sans fil	30
Connexion de périphériques	12	Options de menu	31
Raccordement du cordon d'alimentation	14	Affichage de l'écran de menu	31
Fixation des câbles	14	Menu vidéo	32
Mise en service de la télécommande	15	Menu système	35
Mise en place des piles	15	Réglages pour l'affichage d'écran d'ordinateur	36
Portée de la télécommande	15	Réglage des restrictions des fonctions	
Mise sous tension et hors tension	16	(Function <Fonction>)	37
Mise sous tension de l'interrupteur principal	16	Commande du moniteur par un ordinateur (RS-232C) ...	38
Mise sous/hors tension	16	Raccordement d'un ordinateur	38
Action tactile	17	Conditions de communication	38
Action tactile	17	Procédure de communication	38
Autres fonctions	19	Tableau des commandes RS-232C	40
Mises en garde	19	Dépannage	42
Fonctionnement de base	20	Caractéristiques	44
À propos de l'écran d'accueil du mode APPLICATION ...	20	Droits de propriété intellectuelle et autres droits	49
Utilisation de la télécommande	21	Précautions pour le montage	
		(À l'attention des revendeurs et techniciens SHARP) ...	50

Composants fournis

Si un composant venait à manquer, veuillez contacter votre revendeur.

- Moniteur à cristaux liquides : 1
- Télécommande : 1
- Serre-câble (type de fixation) : 3



- Cordon d'alimentation
- Pile de télécommande : 2
- CD-ROM (Utility Disc pour Windows) : 1
- Manuel d'Installation : 1

- Stylet : 2
- Plateau : 1
- Vis de montage de plateau (M3x15) : 5
- Câble USB : 1
- Logo SHARP sur le couvercle : 1

Placez cet autocollant sur le logo SHARP pour le couvrir.

- Adaptateur sans fil : 1

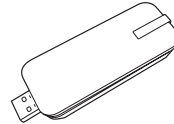

* SHARP Corporation détient les droits d'auteur du programme de l'Utility Disc. Veuillez ne pas le reproduire sans autorisation de la société.

* Pensez à votre environnement !

Ne pas jeter les piles avec les ordures ménagères; la mise au rebut des piles exige un traitement spécial.

Pré-requis système

Matériel	Doit comporter un port compatible avec USB 2.0. Lecteur de CD-ROM nécessaire pour l'installation logicielle.
Système d'exploitation	Windows 8.1 (version 32 bits ou 64 bits), Windows 10 (version 32 bits ou 64 bits)
	macOS v10.14, v10.15
	Google Chrome OS version 74 ou version plus récente

Pré-requis lorsque le logiciel (Windows) fourni avec ce moniteur est utilisé.

Processeur central	Intel Core i5-6360U ou plus rapide Intel Core i7-6650U ou plus rapide recommandé
Sortie vidéo	Doit pouvoir émettre à une fréquence Vsync de 60 Hz ou plus
Mémoire	Au moins 4 Go
Espace libre sur le disque dur	Au moins 5 Go (espace libre nécessaire séparément pour le stockage des données)

Pour utiliser l'écran tactile, connectez-le à votre ordinateur à l'aide du câble USB fourni.

L'écran tactile fonctionne avec le pilote standard de chaque système d'exploitation. Sur le Mac, le fonctionnement est uniquement possible en mode souris.

Installez Pen Software à partir du CD-ROM fourni.

Une fois le Information Display Downloader installé, vous pouvez consulter et télécharger les dernières versions des logiciels. Pour installer le logiciel, reportez-vous au manuel de chacun.

Nomenclature

■ Vue de face

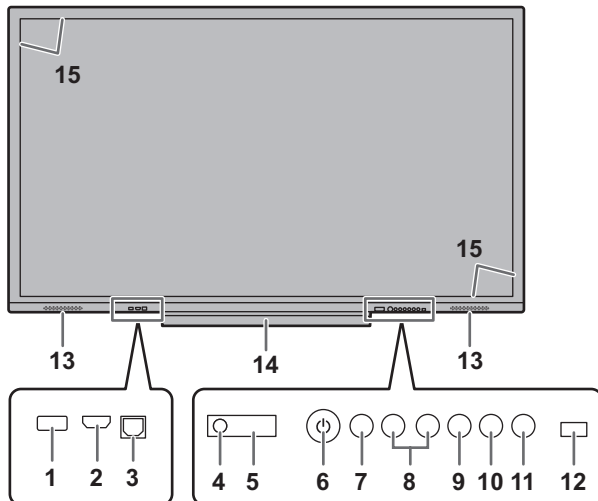

1. **Port USB (compatible USB 2.0)** (Voir à la page 12.)
2. **Borne d'entrée HDMI 1** (Voir à la page 12.)
3. **Borne TOUCH PANEL 1 (pour écran tactile)** (Voir à la page 12.)
4. **Diode d'alimentation** (Voir à la page 16.)
5. **Capteur de télécommande** (Voir à la page 15.)
6. **Bouton POWER (alimentation)** (Voir à la page 16.)
7. **Bouton FREEZE** (Voir à la page 21.)
8. **Boutons VOLUME +/- (réglage du volume)** (Voir à la page 21.)
9. **Bouton d'activation/désactivation de l'écran tactile**
Permet d'activer et de désactiver l'écran tactile.
10. **Bouton MENU** (Voir à la page 22.)
11. **Bouton INPUT (ENTRÉE)** (Voir à la page 22.)
12. **Capteur de luminosité**
13. **Haut-parleurs**
14. **Plateau**
15. **Transmetteur/récepteur infrarouge**

■ Vue de l'arrière

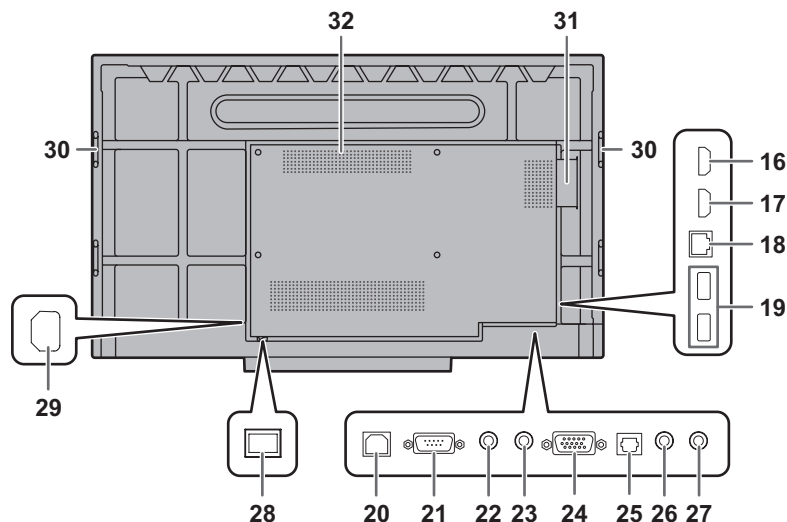

16. **Borne d'entrée HDMI 3** (Voir à la page 12.)
17. **Borne d'entrée HDMI 2** (Voir à la page 12.)
18. **Borne LAN** (Voir à la page 13.)
19. **Ports USB (compatible USB 2.0)** (Voir à la page 12.)
20. **Borne TOUCH PANEL 2 (pour écran tactile)** (Voir à la page 13.)
21. **Borne d'entrée RS-232C** (Voir à la page 13.)
22. **Borne de sortie audio** (Voir à la page 13.)
23. **Borne d'entrée audio** (Voir à la page 13.)
24. **Borne d'entrée D-sub** (Voir à la page 13.)
25. **Borne de sortie audio numérique (optique)** (Voir à la page 13.)
26. **Borne d'entrée mini AV** (Voir à la page 13.)
27. **Borne d'entrée mini composant (YPBPR)** (Voir à la page 13.)
28. **Interrupteur principal** (Voir à la page 16.)
29. **Borne d'entrée secteur** (Voir à la page 14.)

30. **Poignées** (2 sur le modèle PN-75HC1/PN-65HC1)
Une clé hexagonale (pour M6) est nécessaire pour retirer les poignées. (PN-86HC1/PN-65HC1 seulement)
Consultez votre revendeur SHARP pour retirer les poignées.

31. Logement d'extension (OPS)

Cet emplacement est utilisé pour brancher du matériel optionnel permettant une extension des fonctions. Cela ne garantit pas que de futures pièces compatibles soient mises sur le marché.

Si un Windows 10 PC est inséré dans le module OPS, le moniteur ne pourra pas basculer en mode veille ou économie d'énergie, avec une session Windows 10 ouverte.

⚠ Attention

- Éviter d'éteindre le moniteur quand le module OPS est en mode veille. Il est possible d'éviter que le module OPS bascule en mode veille, en modifiant le paramètre de minuteur.

32. Ouvertures de ventilation

⚠ Attention

- Consultez votre revendeur SHARP pour savoir comment brancher/débrancher les poignées ou les pièces optionnelles.

■ Télécommande

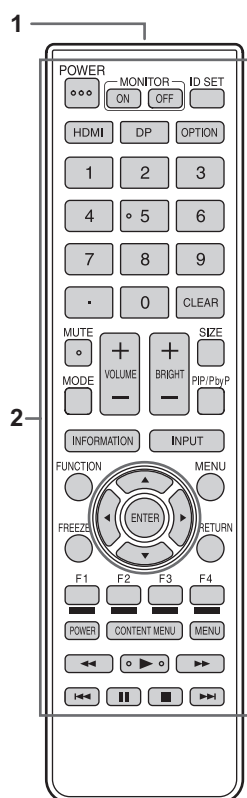

1. Émetteur de signal
2. Boutons de commandes (Voir à la page 21.)

Connexion de périphériques

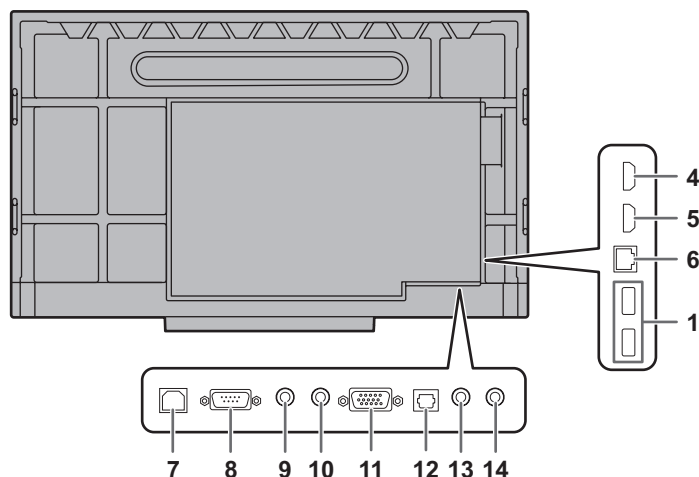
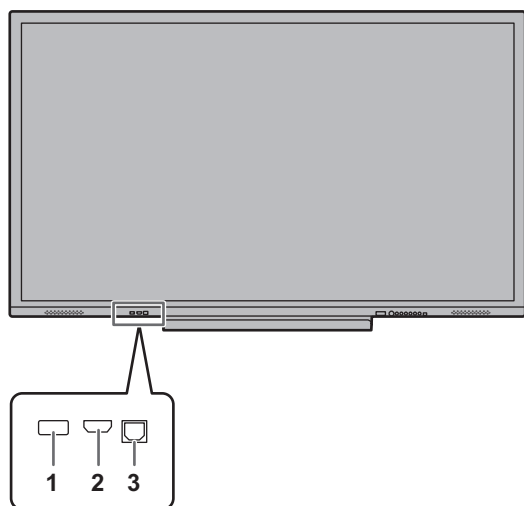

⚠ Attention

- Veillez à bien mettre hors tension l'interrupteur principal puis débranchez la prise de l'alimentation secteur avant de connecter ou de déconnecter les câbles. Lisez également le manuel de l'équipement à connecter.
- Veillez à ne pas confondre la borne d'entrée avec la borne de sortie quand vous connectez les câbles. En confondant les câbles branchés aux bornes d'entrée et de sortie, vous pouvez causer des dysfonctionnements et d'autres problèmes.
- N'utilisez pas de câble ayant un terminal endommagé ou déformé. Cela pourrait causer des dysfonctionnements.
- Lorsque vous utilisez un réseau, vos données de communications sont exposées aux risques de vol ou d'accès illégal. Pour éviter ces risques, vous devez utiliser ce moniteur dans un environnement réseau sécurisé.

Conseils

- Lorsque vous utilisez l'écran tactile, connectez le câble USB à l'ordinateur.
- Les images peuvent ne pas s'afficher correctement selon l'ordinateur (carte vidéo) connecté.
- Utiliser l'ajustement automatique de l'écran quand un écran d'ordinateur s'affiche pour la première fois en utilisant D-SUB ou lorsque les réglages de l'ordinateur ont été modifiés. L'écran est réglé automatiquement à l'aide de Auto Adjust <Auto> dans PC Setting <Réglage PC> du menu Picture <Image>.
- Si la sortie audio provenant du périphérique de lecture est connectée directement à des haut-parleurs ou à d'autres appareils, la vidéo affichée sur le moniteur peut être décalée par rapport à l'audio. L'audio doit être reproduit par ce moniteur, en connectant le périphérique de lecture à l'entrée audio du moniteur, et en connectant la sortie audio du moniteur aux haut-parleurs ou aux autres appareils.

1. Ports USB (compatible USB 2.0) (5 V, 500 mA)

- Connectez la clé USB au port USB.
- Ne pas connecter un périphérique USB autre qu'une clé USB.
- Avant de retirer une clé USB, suivez les étapes de retrait. (Voir à la page 13.)

Clés USB prises en charge

Système de fichiers	FAT32
Capacité	Jusqu'à 32 Go (fichiers de taille inférieure à 4 Go)

- N'utilisez pas de clés USB dotées d'une fonction de sécurité ou d'une fonction de protection en écriture.
- Utilisez une clé USB avec un connecteur Type-A afin de pouvoir l'insérer dans le port USB. Les clés USB ayant un connecteur de type différent ne peuvent pas être insérées. Ne forcez pas pour insérer une clé USB. Cela peut endommager le connecteur et causer des dysfonctionnements.

⚠ Attention

- Ne changez pas l'entrée vidéo lorsqu'une clé USB est insérée dans la façade du port USB. Cela pourrait endommager les données enregistrées sur la clé USB. Veuillez retirer la clé USB en suivant les étapes indiquées à la page 13 avant de changer l'entrée vidéo. Veuillez insérer une clé USB dans le port USB arrière lorsque vous enregistrez des données.

2. Borne d'entrée HDMI 1

- Utilisez un câble HDMI (conforme à la norme HDMI) en vente dans le commerce prenant en charge 4K.
- Cette borne ne prend pas en charge HDMI CEC.
- Si vous désactivez le moniteur et que vous utilisez un ordinateur connecté, la taille de la fenêtre de l'application peut varier. Agrandissez la fenêtre de l'application ou redémarrez l'application.

3. Borne TOUCH PANEL 1 (pour écran tactile)

- Pour utiliser l'écran tactile avec un ordinateur, connectez l'écran tactile à l'ordinateur avec un câble USB.
- Pour utiliser cette borne, connectez votre ordinateur à la borne d'entrée HDMI 1 sur la face avant du moniteur.

4. Borne d'entrée HDMI 3

5. Borne d'entrée HDMI 2

- Utilisez un câble HDMI (conforme à la norme HDMI) en vente dans le commerce prenant en charge 4K.

6. Borne LAN

- Lorsque Power Save Mode <Mode Économie D'Énergie> est réglé sur Off, vous pouvez utiliser "Wake on LAN (Magic Packet)" pour allumer l'alimentation via LAN.

7. Borne TOUCH PANEL 2 (pour écran tactile)

- Pour utiliser l'écran tactile avec un ordinateur, connectez l'écran tactile à l'ordinateur avec un câble USB.
- Pour utiliser cette borne, connectez votre ordinateur à la borne d'entrée vidéo sur la face arrière du moniteur.

8. Borne d'entrée RS-232C

- Vous pouvez contrôler le moniteur à partir d'un ordinateur en raccordant un câble direct RS-232, en vente dans le commerce, entre ces bornes et l'ordinateur. La borne sur le moniteur est un connecteur de type femelle.

9. Borne de sortie audio

- La sortie audio varie selon le mode d'entrée.
- Vous pouvez régler le volume des haut-parleurs de ce moniteur et de la borne de sortie audio simultanément en utilisant VOLUME.
- Lorsqu'un câble est connecté à la borne de sortie audio, l'audio n'est pas émis depuis le haut-parleur du moniteur.
- Bass <Graves>, Treble <Aigus> et Balance ne peuvent pas être réglés sur l'audio provenant de la borne de sortie audio.

10. Borne d'entrée audio

- Utilisez un câble sans résistance.

11. Borne d'entrée D-sub

12. Borne de sortie audio numérique (optique)

- Le son qui entre dans le moniteur est émis.
- Connectez à l'aide d'un câble numérique audio en vente dans le commerce.
- La sortie audio varie selon le mode d'entrée.

13. Borne d'entrée mini AV

- Passez le mode d'entrée sur AV.
- Un câble de conversion doit être acheté séparément.

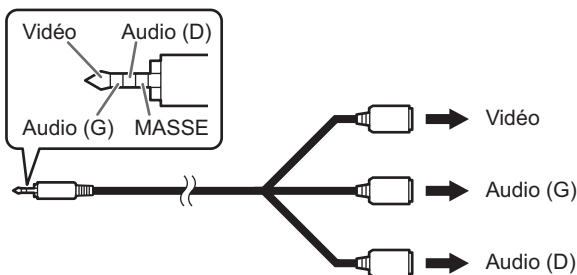

14. Borne d'entrée mini composant (YPBPR)

- Passez le mode d'entrée sur YPBPR.
- Un câble de conversion doit être acheté séparément.
- Étant donné que les bornes YPBPR n'ont pas de normes globales, l'affichage à l'écran peut toujours être incorrect même si vous branchez les bornes du câble selon les couleurs. Dans ce cas, essayez d'échanger les connexions pour avoir un affichage correct.
- Lorsque vous utilisez l'entrée YPBPR, utilisez la borne d'entrée Mini AV comme entrée audio. Vous ne pouvez pas utiliser « Borne d'entrée audio » affiché au point 10. Utilisez une borne avec une broche de connecteur à 4 pôles composés de Vidéo, Audio (G), Audio (D) et Masse comme entrée audio. Veuillez noter que votre sortie audio ne fonctionne pas avec une broche de connecteur à 3 pôles composée d'Audio (G), Audio (D) et Masse.

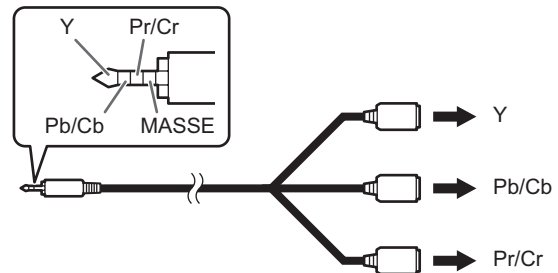

■ Comment retirer une clé USB

1. Permet de démarrer File Explorer <Explorateur de fichiers> (Voir à la page 24.)
2. Touchez  de l'équipement que vous voulez démonter.

Raccordement du cordon d'alimentation

⚠ Attention

- Utilisez seulement le cordon d'alimentation fourni avec le moniteur.

1. Mettez hors tension l'interrupteur principal.
2. Raccordez le cordon d'alimentation (fourni) à la borne d'entrée secteur.
3. Raccordez le cordon d'alimentation (fourni) à la prise d'alimentation secteur.

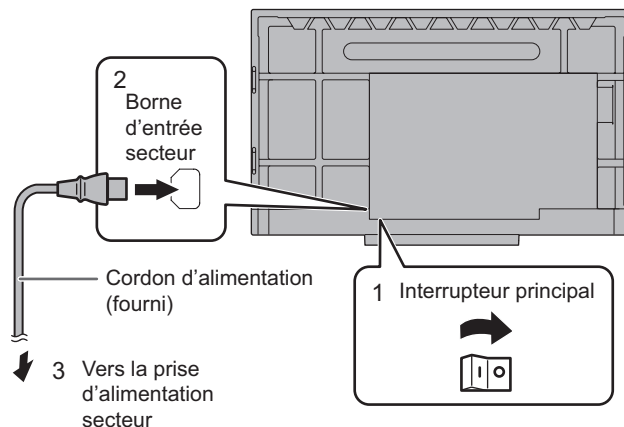

Fixation des câbles

Les serre-câbles fournis peuvent être utilisés pour fixer le cordon d'alimentation et les câbles branchés à l'arrière du moniteur.

Fixez les serre-câbles fournis (type de fixation) sur une surface plane, en éliminant les éventuelles poussières ou salissures avant de les fixer.

Ne les attachez jamais sur une ouverture de ventilation.

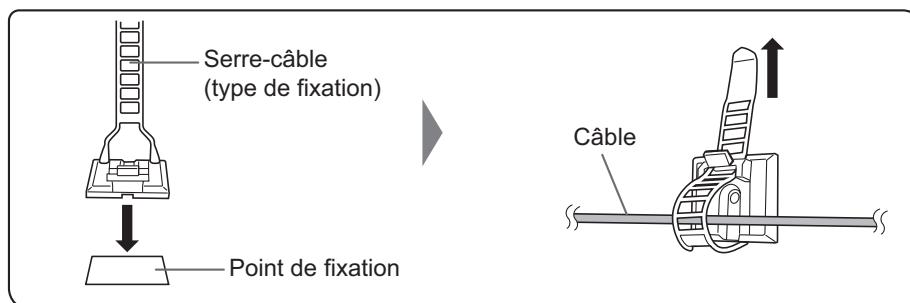

Mise en service de la télécommande

Mise en place des piles

1. Placer votre doigt sur la pièce marquée d'un ▲, puis tirer pour enlever le couvercle.

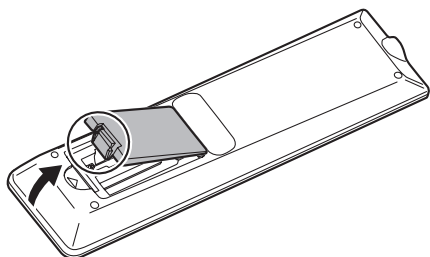

2. Reportez-vous aux instructions dans le compartiment et insérez les piles (R03 ou LR03 (format "AAA") x 2) avec leurs pôles positifs (+) et négatifs (-) orientés correctement.
3. Refermer le couvercle.

Conseils

- Remplacez plus tôt que prévu les piles usagées par des piles neuves (en vente dans le commerce).
- Les piles fournies peuvent avoir une durée de vie plus courte que prévue en fonction des conditions de stockage.
- Si vous n'avez pas l'intention d'utiliser la télécommande pendant une longue période, retirez les piles.
- Utilisez seulement des piles au manganèse ou alcalines.

Portée de la télécommande

La portée de la télécommande est d'environ 5 m et l'angle de pointage doit être à environ 10° au dessus/au dessous/à droite/à gauche du centre du capteur de télécommande.

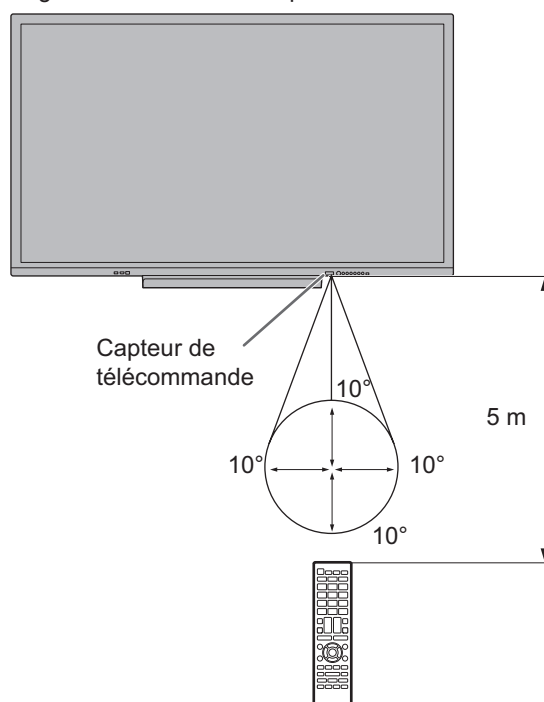

Conseils

- N'exposez pas la télécommande au choc en la faisant tomber ou en marchant dessus. Ceci pourrait entraîner un dysfonctionnement.
- N'exposez pas la télécommande aux liquides, et ne la posez pas dans un endroit avec un taux d'humidité élevé.
- La télécommande peut ne pas fonctionner correctement si le capteur de télécommande est exposé à la lumière directe du soleil, ou à un éclairage puissant.
- Des objets placés entre la télécommande et le capteur de télécommande peuvent l'empêcher de fonctionner correctement.
- Remplacez les piles lorsque leurs charges baissent, car elles peuvent diminuer la portée de la télécommande.
- Si une lampe fluorescente est allumée près de la télécommande, cela peut altérer son fonctionnement.
- Ne vous servez pas de la télécommande d'un autre appareil tel qu'un conditionneur d'air ou un équipement stéréo, etc.

Mise sous tension et hors tension

! Attention

- Mettez sous tension le moniteur d'abord avant de mettre sous tension l'ordinateur ou l'équipement de lecture.
- Lors de la mise hors tension et de la remise sous tension, ou lorsque vous appuyez sur l'interrupteur principal ou le bouton POWER, attendez toujours au moins 5 secondes. Un court intervalle peut entraîner un dysfonctionnement.

Mise sous tension de l'interrupteur principal

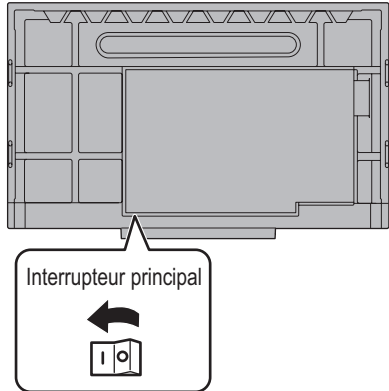

Lors de la mise sous tension, le moniteur passe en état de veille.
Mode arrêt, lorsque interrupteur principal est en position arrêt.

! Attention

- La mise sous/hors tension doit être effectuée à l'aide de l'interrupteur principal. Ne branchez/débranchez pas le cordon d'alimentation ou ne mettez pas le disjoncteur sous/hors tension lorsque l'interrupteur principal est en position marche.
- Pour déconnecter complètement l'alimentation électrique, retirez la fiche principale de la prise.

Mise sous/hors tension

Appuyez sur le bouton POWER pour mettre sous/hors tension. Vous pouvez également mettre sous/hors tension en appuyant sur le bouton MONITOR ON/bouton MONITOR OFF de la télécommande.

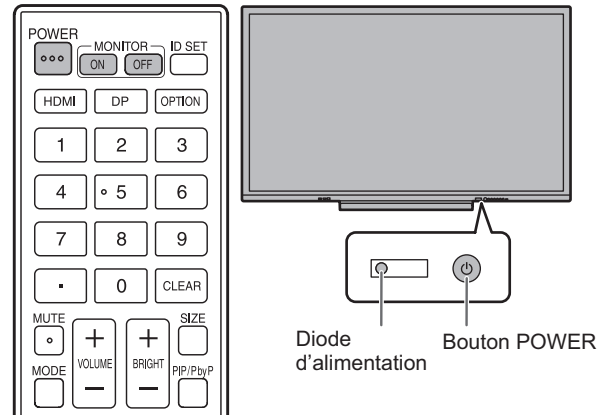

État	État du moniteur
Allumé en bleu	Power en position marche
Allumé en rouge	Power en position arrêt (état de veille*)

- * Mode veille lorsque Power Save Mode <Mode Économie D'Énergie> est réglé sur On. Maintien de la connexion au réseau lorsque Power Save Mode <Mode Économie D'Énergie> est réglé sur Off. Maintien de la connexion au réseau permet au moniteur d'être allumé via réseau (LAN, RS-232C et HDMI CEC).

Conseils

- Lorsque le moniteur est allumé pour la première fois après son expédition de l'usine, l'écran des réglages s'affiche.
- Lorsque l'interrupteur principal est en position arrêt, il est impossible de mettre le moniteur en marche.

■ Mode de fonctionnement

Lorsque vous allumez votre moniteur pour la première fois, l'écran de réglage du mode de fonctionnement s'affiche. Réglez le mode de fonctionnement sur Mode1 ou Mode2. Mode1 est le réglage recommandé et est conforme à la "Configuration Normale" telle que définie dans le Règlement EcoDesign (2019/2021).

Mode1..... Le réglage Off If No Signal <Off Si Pas De Signal> ne peut pas être modifié. S'il n'y a aucun signal pendant environ 5 minutes, ce moniteur entre en mode veille.

Off If No Operation <Off Si Aucune Opération> et Power Save Mode <Mode Économie D'Énergie> sont réglés sur On. (Ces réglages ne peuvent pas être modifiés.)

Si aucune action n'est accomplie pendant au moins 4 heures, ce moniteur se met automatiquement en mode veille. L'état de veille permet de réduire la consommation d'énergie.

Mode2..... Off If No Signal <Off Si Pas De Signal>, Off If No Operation <Off Si Aucune Opération> et Power Save Mode <Mode Économie D'Énergie> sont réglés sur Off. Ces réglages peuvent être modifiés.

Après chaque réglage, il est possible d'effectuer des changements à partir de Operation Mode <Mode De Fonctionnement>, situé dans le menu du moniteur. (Voir à la page 33.)

Action tactile

Action tactile

Les actions tactiles possibles avec ce moniteur diffèrent en fonction du système d'exploitation et de l'application. Les fonctions des actions tactiles sont également différentes. Pour plus d'informations, reportez-vous à l'Aide de système d'exploitation et à la documentation technique de votre application.

Systeme d'exploitation	Windows 8.1 / 10	Chrome OS
Action tactile		
Clic simple	Oui	Oui
Double-cliquer	Oui	Oui
Glisser	Oui	Oui
Glisser en partant du bord de l'écran	Oui	Oui
Glisser-déplacer	Oui	Oui
Raccourcis	Oui	Oui
Appuyer et maintenir	Oui	Oui
Panoramique	Oui	Oui
Zoom	Oui	Oui
Appuyer et cliquer	Non	Oui
Rotation	Oui	Oui

Conseils

- Sur le Mac, les actions sont équivalentes aux actions de la souris.

■ Actions courantes avec le doigt ou le stylet

Clic simple

Même action que le clic gauche d'une souris.
Touchez avec votre doigt/stylet.

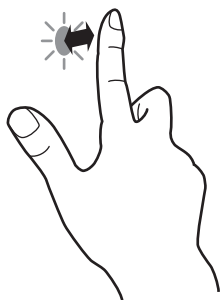

Double-cliquer

Même action que le double-clic d'une souris.
Touchez rapidement deux fois avec votre doigt/stylet.

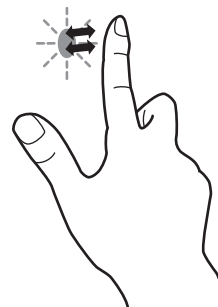

Lorsque vous double-cliquez avec votre doigt, assurez-vous de le soulever suffisamment de l'écran après le premier clic. Si la distance entre l'écran et votre doigt est insuffisante, le double-clic ne sera pas pris en compte.

Glisser

Touchez l'écran avec votre doigt / stylet et déplacez-le sans le lever, puis arrêtez.

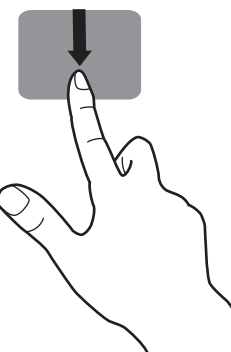

Glisser en partant du bord de l'écran

Touchez le bord de l'écran avec votre doigt / stylet et déplacez-le horizontalement sans le lever, puis arrêtez.



Action tactile

Glisser-déplacer

Même action que glisser-déplacer avec une souris.
Touchez l'écran avec votre doigt/stylet et déplacez-le sans le lever. Une fois le mouvement terminé, levez votre doigt/stylet.

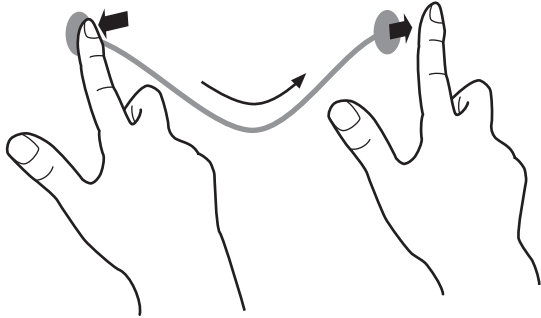

Raccourcis

Effectuez un mouvement de raccourci avec votre doigt/stylet dans la direction de la fonction que vous souhaitez utiliser.

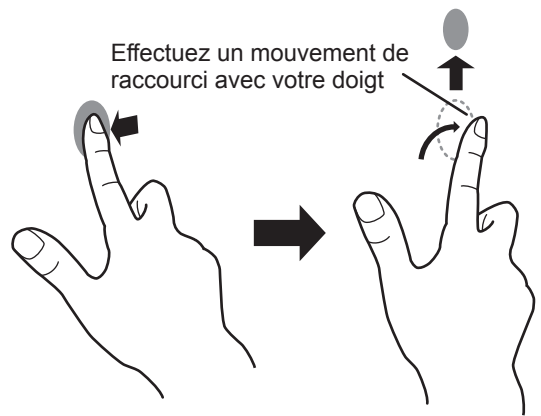

Appuyer et maintenir

Même action que le clic droit d'une souris.
Appuyez brièvement votre doigt/stylet sur l'écran et levez-le.

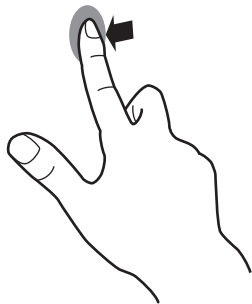

Panoramique

Posez votre doigt / le stylet sur l'écran et déplacez-le vers le bas ou vers le haut pour faire défiler l'écran.

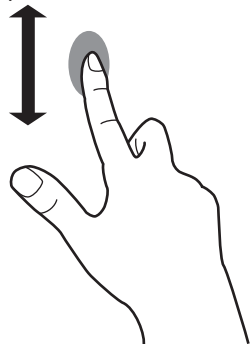

■ Actions avec le doigt

Zoom

Fonction pour un écran gérant les agrandissements/réductions.

Touchez l'écran avec deux doigts et rapprochez-les l'un de l'autre pour réduire l'aperçu ou écartez-les pour l'agrandir.

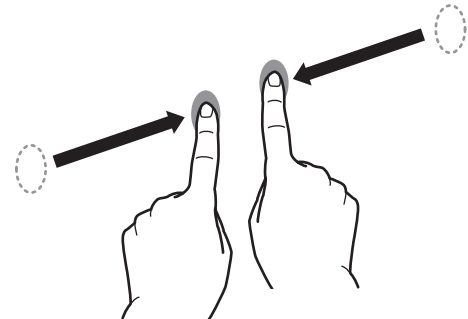

Réduction

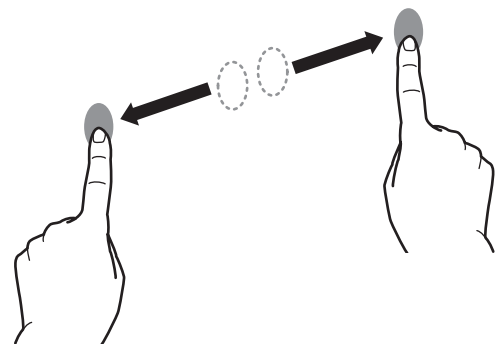

Agrandissement

Appuyer et cliquer

Même action que le clic droit d'une souris.

Avec un doigt en contact avec l'écran, cliquez une fois (clic simple) avec un autre doigt.

Cliquez une fois (clic simple) avec un autre doigt.

Avec un doigt en contact avec l'écran

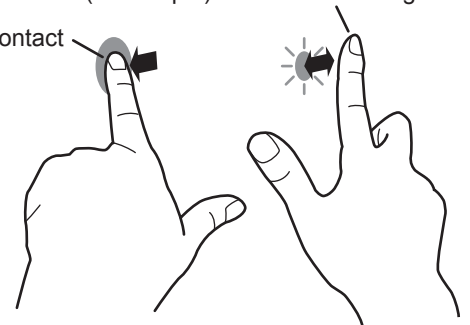

Rotation

Utilisez cette action dans un écran qui est capable de rotation d'image. Appuyez sur le point centre de la rotation avec un seul doigt. Tout en maintenant que le doigt reste, déplacer un autre doigt dans le sens de rotation désiré.

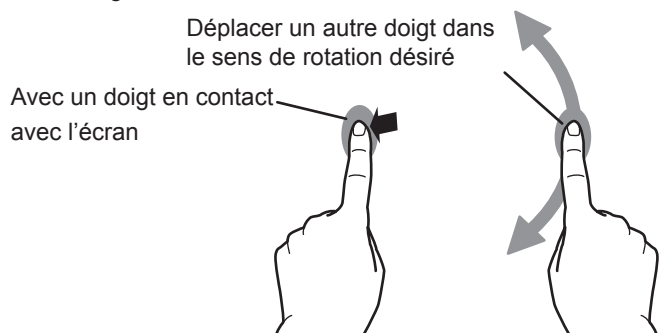

Conseils

- L'écran peut ne pas réagir correctement dans les cas suivants :
 - le geste tactile est trop rapide.
 - la distance entre les deux points est trop réduite.
 - les deux points se croisent.

Autres fonctions

Sous Windows 8.1/10, les fonctions du panneau de saisie peuvent être utilisées.

Pour obtenir des détails, consultez l'Aide de Windows.

Panneau de saisie :

Un clavier virtuel et un panneau de saisie avec reconnaissance de l'écriture manuscrite apparaissent à l'écran.

Sous Windows 8.1/10, la fonction d'entrée manuscrite de Microsoft Office peut être utilisée.

Les commentaires manuscrits peuvent être écrits et l'écriture manuscrite peut être reconnue.

Pour obtenir des détails, consultez l'Aide de Microsoft Office.

Mises en garde









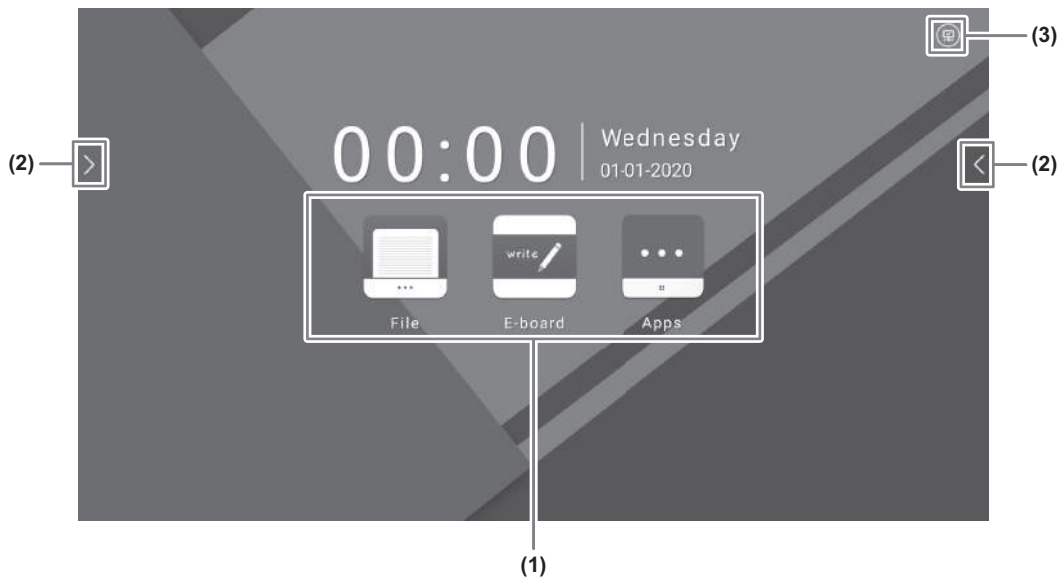



- N'utilisez pas le stylet dans un but autre que pour faire fonctionner l'écran tactile.
- N'appuyez pas trop fort sur la pointe du stylet.
- Il sera impossible d'obtenir un fonctionnement correct s'il y a un obstacle entre le transmetteur/récepteur infrarouge et le stylet ou le doigt. Il sera impossible d'obtenir un fonctionnement correct si vous mettez les doigts ou votre manche près de l'écran.
- Si vous tenez le stylet trop à plat contre l'écran, la position de contact pourra ne pas être détectée correctement.
- Si le stylet ne fonctionne pas sur les bords de l'écran, déplacez-le lentement.
- Si la pointe du stylet est usée ou endommagée, remplacez le stylet. Pour acheter un nouveau stylet, contactez votre revendeur.
- La présence d'une lampe fluocompacte à inverseur à proximité peut entraîner des dysfonctionnements.
- S'il y a de la crasse ou des corps étrangers sur la pointe du stylet, éliminez-les. Les corps étrangers risquent d'endommager l'écran.
- Il se peut que le stylet ne puisse pas être utilisé sur l'écran de connexion. Dans ce cas, utilisez le clavier ou la souris.
- Si le câble USB se débranche, l'écran tactile peut ne pas fonctionner correctement une fois le câble rebranché. Dans ce cas, redémarrez votre ordinateur.
- Lorsque vous levez la pointe du stylet ou votre doigt de l'écran, levez-la/le suffisamment haut. Si la distance n'est pas suffisante, une action risque de se déclencher même si vous ne touchez pas l'écran.

Fonctionnement de base

À propos de l'écran d'accueil du mode APPLICATION

Cela s'affiche lorsque le mode d'entrée est passé sur APPLICATION.



- (1)
-  Permet de démarrer File Explorer <Explorateur de fichiers>. (Voir à la page 24.)
 -  Permet de démarrer E-board. (Voir à la page 25.)
 -  Permet d'afficher la liste des applications.
 -  Permet de démarrer File Explorer <Explorateur de fichiers>. (Voir à la page 24.)
 -  Affichez le menu des réglages liés au système. (Voir à la page 31.)
 -  Permet de démarrer E-board. (Voir à la page 25.)
 -  Permet de démarrer EShareServer. (Voir à la page 30.)
- (2) Touchez pour afficher le menu des réglages.
-  Permet de revenir à l'écran précédent.
 -  Permet de revenir à l'écran d'accueil du mode APPLICATION.
 -  Permet de démarrer Note <Remarque>. (Voir à la page 27.)
 -  Permet d'afficher le menu latéral. (Voir à la page 31.)
 -  Permet d'afficher le menu de changement d'entrée.
- (3) Affichez le menu des réglages liés au système.

Utilisation de la télécommande

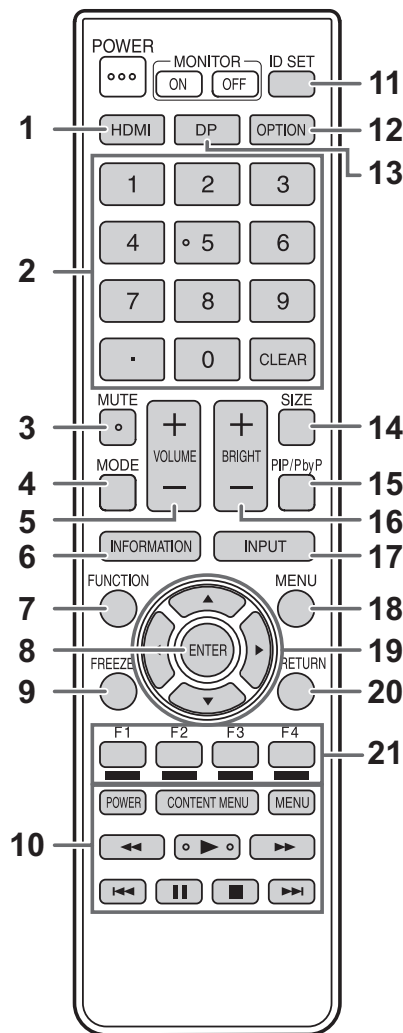

1. HDMI

Changer de mode d'entrée en sélectionnant HDMI 1, HDMI 2 ou HDMI 3.

2. Boutons d'entrée numériques

Ces boutons sont utilisés pour les réglages tels que le réglage du réseau LAN.

3. MUTE (SOURDINE)

Met hors service le volume temporairement. Appuyez sur le bouton MUTE de nouveau pour remettre le son au niveau précédent.

4. MODE (Sélection du mode de couleur)

En mode d'entrée vidéo (autre qu'APPLICATION), à chaque fois que vous appuyez sur ce bouton, le mode de couleur change selon la séquence suivante :

STD <NORM> (Normal) → Vivid <Éclatant> → High Illuminance <Haute Luminosité> → STD <NORM>...

- High Illuminance <Haute Luminosité> est un mode d'affichage adapté à une utilisation dans un endroit lumineux.

5. VOLUME +/- (Réglage du volume)

Appuyez sur + ou - pour régler le volume.

6. INFORMATION (INFORMATIONS)

En mode d'entrée vidéo (autre qu'APPLICATION), utilisez cette option pour afficher la borne d'entrée et le signal.

7. FUNCTION (FONCTION)

Utiliser ceci pour afficher le menu Function <Fonction>. (Voir à la page 37.)

8. ENTER (ENTREE)

Confirme le paramètre.

9. FREEZE

Bloque la vidéo affichée sur le moniteur.

Pour annuler, appuyez sur un bouton autre que le bouton POWER, bouton MUTE ou le bouton VOLUME.

Dans certains cas, une image rémanente peut se produire. Ne bloquez pas la vidéo pendant un long moment.

10. Boutons pour lire des fichiers ou pour agir sur le dispositif connecté par HDMI

Lorsqu'ils sont utilisés pour lire des fichiers, les boutons pouvant être utilisés varient selon le fichier lu.

Lorsque HDMI CEC est On, seul le bouton POWER est activé pour l'appareil connecté via l'interface HDMI.

11. ID SET

Ceci n'est pas utilisé avec ce moniteur.

12. OPTION

Passez le mode d'entrée sur APPLICATION ou OPS.

13. DP (DisplayPort)

Ceci n'est pas utilisé avec ce moniteur.

14. SIZE (DIMENSION) (Sélection de la dimension de l'écran)

En mode d'entrée vidéo (autre qu'APPLICATION), à chaque fois que vous appuyez sur ce bouton, le format de l'image change. (Voir à la page 23.)

15. PIP/PbyP

Ceci n'est pas utilisé avec ce moniteur.

16. BRIGHT (LUMINOSITÉ) +/- (Réglage de la luminosité)

Appuyez sur + ou - pour régler la luminosité.

Fonctionnement de base

17. INPUT (ENTRÉE) (sélection du mode d'entrée)

Le menu est affiché.

Appuyez sur le bouton ▲ ou ▼ pour sélectionner le mode d'entrée, puis appuyez sur le bouton ENTER pour entrer.

Mode d'entrée	Vidéo	Audio
APPLICATION	APPLICATION	APPLICATION
HDMI 1	Borne d'entrée HDMI 1	Borne d'entrée HDMI 1
HDMI 2	Borne d'entrée HDMI 2	Borne d'entrée HDMI 2
HDMI 3	Borne d'entrée HDMI 3	Borne d'entrée HDMI 3
D-SUB	Borne d'entrée D-sub	Borne d'entrée audio
AV	Borne d'entrée mini AV	Borne d'entrée mini AV
YPBPR	Borne d'entrée mini composant	Borne d'entrée mini AV
OPS	Logement d'extension	Logement d'extension

18. MENU

Affiche l'écran de menu. (Voir à la page 31.)

19. Curseur

Ces boutons servent à effectuer des opérations telles que la sélection d'éléments, le changement de valeurs de réglages et le déplacement du curseur.

20. RETURN (RETOUR)

Revient à l'écran précédent.

21. F1/F2/F3/F4

Ceci n'est pas utilisé avec ce moniteur.

■ Changement de format de l'image

Même quand la dimension de l'écran a changé, l'affichage peut rester le même selon le signal d'entrée.

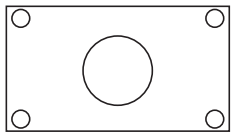
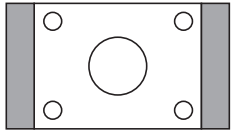
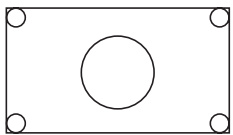
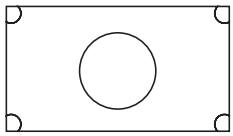
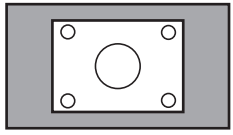
16:9		Affiche l'image au format 16:9 afin qu'elle remplisse tout l'écran. Utilisez avec des signaux 16:9, tels que 3840 × 2160, 1920 × 1080 ou 1280 × 720.
4:3		Affiche l'image au format 4:3. Utilisez avec des signaux 4:3, tels que 640 × 480, 800 × 600 ou 1024 × 768. Lors de l'affichage d'une vidéo 16:9 par exemple, la largeur de l'image est réduite.
Zoom1 *1		L'image est légèrement agrandie. Les bords de l'image sont coupés.
Zoom2 *1		L'image est agrandie légèrement plus que Zoom1. Les bords de l'image sont coupés.
Dot by Dot <Pt par Pt> *1*2		Affiche les points des signaux d'entrée comme points correspondants sur l'écran.

*1 Ne s'affiche pas lorsque le mode d'entrée est D-SUB.

*2 Ne s'affiche pas lorsque le mode d'entrée est AV/YPBPR.

Conseils

- L'utilisation de la fonction de changement de format de l'image de ce moniteur pour compresser ou étendre l'écran pour un affichage commercial ou public dans des établissements tels que des cafés ou des hôtels peut constituer une violation des droits d'auteur, protégés par la loi sur les droits d'auteur ; veuillez en tenir compte.
- L'aspect de l'image vidéo originale peut changer si vous sélectionnez une dimension d'écran avec un rapport hauteur-largeur différent de celui de l'image originale (par exemple l'entrée de la télédiffusion ou de la vidéo provenant d'un équipement externe).
- Lorsque vous reproduisez un contenu du commerce, certaines parties de l'image (telles que les sous-titres) peuvent être coupées. Dans ce cas, sélectionnez la dimension d'écran optimale en utilisant la fonction de changement de format de l'image de ce moniteur. Avec certains logiciels, il peut se produire des bruits ou des distorsions sur les bords de l'écran. Ceci est dû aux caractéristiques du contenu, et ne constitue pas un dysfonctionnement.
- Selon le format de la vidéo originale, des bandes noires peuvent rester sur les bords de l'écran.

File Explorer <Explorateur de fichiers>

Touchez  sur l'écran d'accueil du mode APPLICATION pour démarrer.

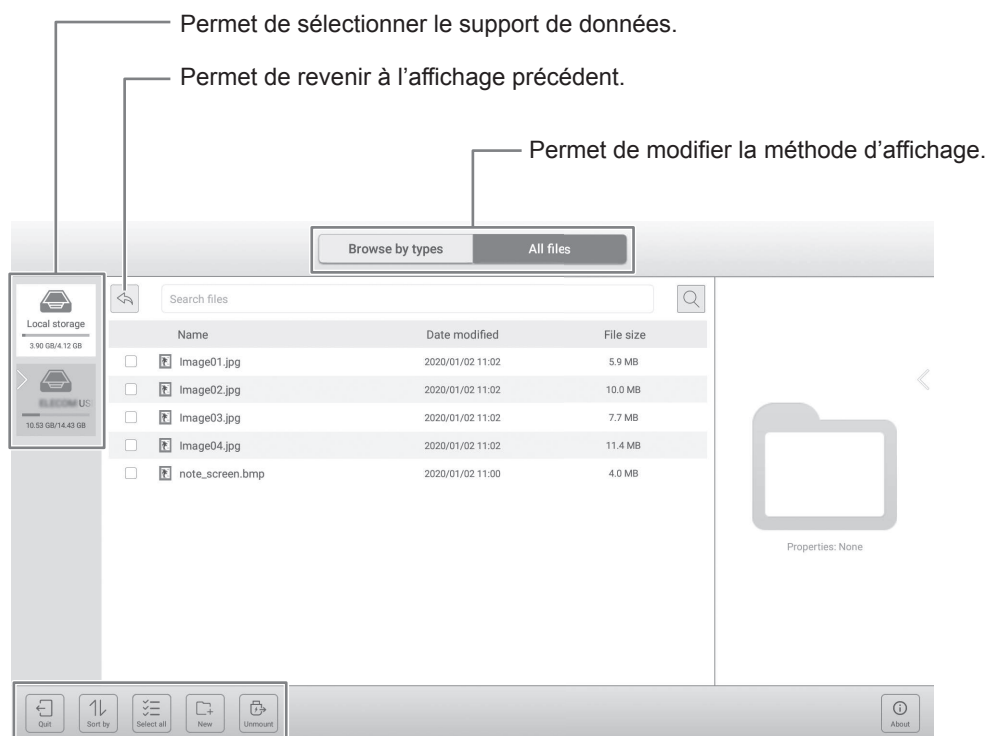

Vous pouvez trier, créer un dossier, copier/coller un fichier sélectionné, retirer une clé USB, quitter une application et effectuer d'autres actions.

Conseils

- Une liste des fichiers pouvant être ouverts sur ce moniteur s'affiche. (Voir à la page 28.)
Le fichier zip peut être ouvert sur E-board.
- Les fichiers texte peuvent afficher les codes de caractères suivants.
UTF-8

E-board / Note <Remarque>

Vous pouvez utiliser E-board/Note <Remarque> pour dessiner comme sur un tableau blanc.

- Les lignes dessinées et les images collées sur le tableau sont traitées dans le logiciel comme un "objet".
- Vous pouvez écrire/dessiner des lettres et des lignes sur l'image qui s'affiche sur ce moniteur.
- Dans ces applications, les données d'un écran sont appelées "feuille".

! Attention

- Lors de la mise hors tension, toutes les données sont perdues.
- Veuillez insérer une clé USB dans le port USB arrière lorsque vous enregistrez des données.

E-board

Touchez E-board  sur l'écran d'accueil du mode APPLICATION pour démarrer.

Vous pouvez utiliser l'écran comme un tableau blanc.

Vous pouvez dessiner sur un maximum de 20 feuilles.

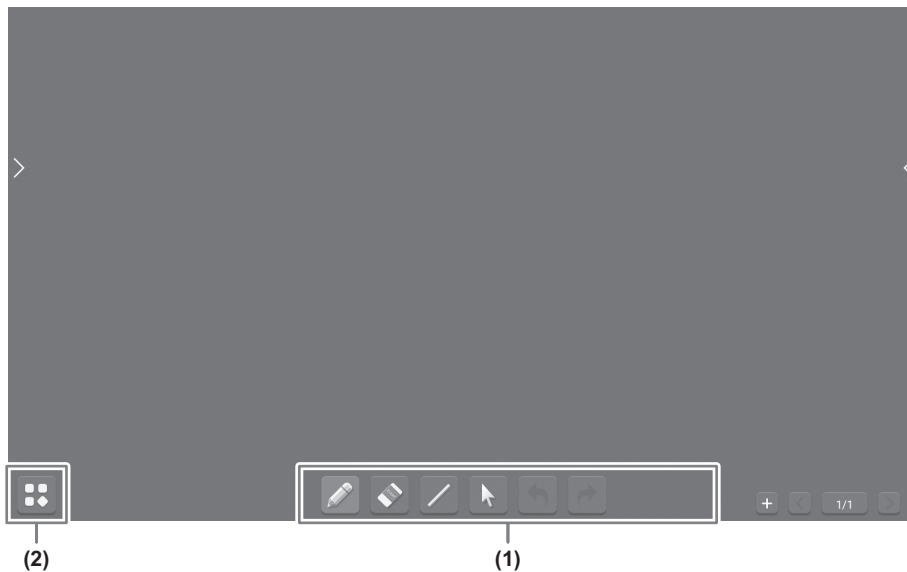

(1) Utilisé pour le dessin. (Voir à la page 26.)

(2) Touchez pour afficher un menu.



Permet de créer un nouveau tableau.



Permet d'ouvrir un tableau enregistré. Vous pouvez le dessiner de nouveau. La fonction ouverte est compatible avec les fichiers E-Board enregistrés seulement.



Permet d'enregistrer un tableau en cours de dessin. Le tableau sera enregistré dans un fichier zip au format original dans le dossier Whiteboard. Vous pouvez dessiner de nouveau sur un tableau enregistré.



Permet d'enregistrer un tableau en cours de dessin comme une image. Les schémas de Board sont enregistrés dans un fichier image d'une taille maximale de 1920 x 1080 qui ne peut pas être à nouveau ouverte dans E-board. Utilisez une autre application d'images pour visualiser les fichiers enregistrés.



Permet de lire une image et de la définir comme arrière-plan.







Permet de quitter l'application.

■ Dessin













1. Sélectionnez la feuille sur laquelle dessiner.

Vous pouvez ouvrir un tableau enregistré et charger un arrière-plan. (Voir à la page 25.)

Outil	Fonction
	Ajoutez une nouvelle feuille derrière la feuille affichée actuellement.
	Affichez la feuille précédente.
	Affiche le nombre de feuilles actuel et le nombre total de feuilles. Touchez pour afficher une liste (miniatures) des feuilles sur le côté droit de l'écran. Vous pouvez toucher une miniature pour accéder à cette feuille. Pour supprimer cette feuille, touchez  .
	Affichez la feuille suivante.

2. Dessiner.

Sélectionnez un outil de dessin pour dessiner. Vous pouvez effectuer les opérations suivantes.

Outil	Fonction
 Stylo	Permet de dessiner un trait. Lorsque le Marqueur est sélectionné, vous pouvez dessiner un trait comme celui d'un marqueur. Vous pouvez modifier les réglages (épaisseur/couleur du trait). Les traits dessinés sont traités par le logiciel comme un "objet". Vous pouvez toucher avec la partie plate de votre doigt ou la paume de votre main pour passer automatiquement à la gomme.
 Marqueur	
 Gomme	Gomez un trait dessiné. La gomme d'objet supprime un objet touché. Pour supprimer plusieurs objets, faites un trait autour des objets. Vous pouvez également supprimer tous les objets sur une feuille en cours de dessin.
 Gomme d'objet	
 trait	Vous pouvez dessiner un trait, une flèche, des pointillés, un carré ou un ovale. Vous pouvez modifier l'épaisseur et la couleur d'un trait, d'une flèche, d'une ligne pointillée, d'un carré ou d'un ovale.
 flèche	
 pointillés	
 carré	
 ovale	
	Touchez pour sélectionner un objet. Pour sélectionner plusieurs objets, faites un trait autour des objets. Vous pouvez déplacer ou agrandir/réduire les objets.
	Annulez les dessins ou les modifications précédentes.
	Rétablissez une action annulée.

3. Touchez - pour quitter. (Voir à la page 25.)



Conseils

Dans le menu E-board Mode, vous pouvez basculer entre single touch <un seul point de contact> et multi-touch <multipoint>. (Voir à la page 35.)

Les opérations suivantes peuvent être effectuées en mode single touch <un seul point de contact>.

- Faites glisser l'objet avec deux doigts - Déplacez l'objet
- Zoom (voir à la page 18) - Agrandir/réduire

Note <Remarque>

Touchez  ou  sur le côté de l'écran et touchez  dans le menu qui s'affiche pour démarrer.
Le tableau apparaît transparent.
L'entrée vidéo des bornes HDMI/du logement d'extension ne peut pas être enregistrée.
Seulement 1 feuille.

- Les lignes dessinées et les images collées sur le tableau sont traitées dans le logiciel comme un "objet".
- Vous pouvez écrire/dessiner des lettres et des lignes sur l'image qui s'affiche sur ce moniteur.

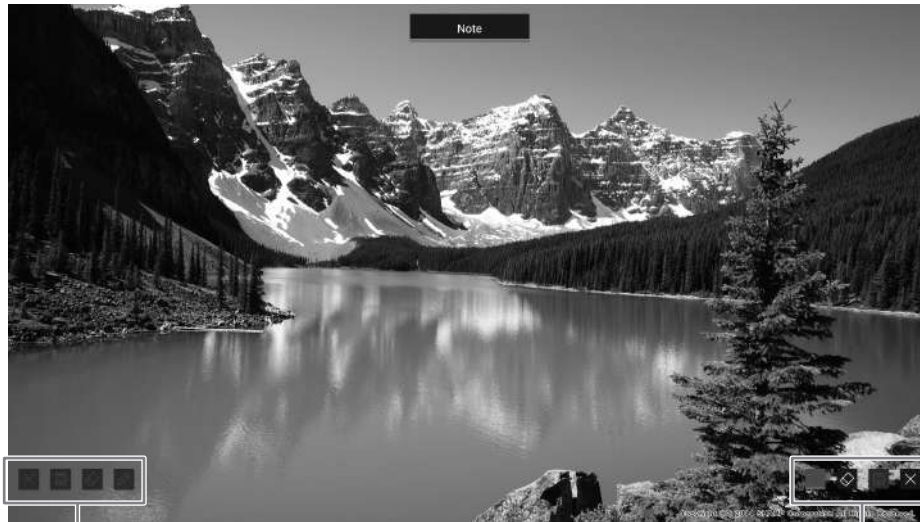







Utilisé pour le dessin.
(Voir ci-dessous.)

■ Dessin

1. Dessiner.

Sélectionnez un outil de dessin pour dessiner. Vous pouvez effectuer les opérations suivantes.

Outil		Fonction
	Stylo	Permet de dessiner un trait. Lorsque le Marqueur est sélectionné, vous pouvez dessiner un trait comme celui d'un marqueur. Vous pouvez modifier les réglages (épaisseur/couleur du trait). Les traits dessinés sont traités par le logiciel comme un "objet". Vous pouvez toucher avec la paume de votre main pour passer automatiquement à une gomme.
	Marqueur	
	Gomme	Gomez un trait dessiné. La gomme d'objet supprime un objet touché. Pour supprimer plusieurs objets, faites un trait autour des objets.
	Gomme d'objet	Vous pouvez également supprimer tous les objets sur une feuille en cours de dessin.
		Permet d'enregistrer un tableau en cours de dessin comme une image. L'image sera enregistrée dans le dossier Note. La taille maximale d'une image enregistrée est 1920 x 1080.
		Permet de quitter l'application.

2. Touchez pour quitter.

Conseils

- Lorsque l'entrée externe s'affiche, le tableau ne peut pas être enregistré sur la clé USB connectée au port USB avant. Veuillez insérer une clé USB dans le port USB arrière.
Si la clé USB ne peut pas être connectée en raison d'interférence avec l'adaptateur sans fil, enregistrez-le dans la mémoire interne. Puis copiez-le vers la clé USB à l'aide de File Explorer <Explorateur de fichiers>.

Lecture de fichiers

Vous pouvez lire des fichiers photo, musique et vidéo.

■ Formats pris en charge

Les types de fichiers pouvant être lus sont les suivants.

La prise en charge de formats non indiqués dans ce tableau n'est pas garantie.

Fichiers photo

Extension	Résolution maximum
.jpg (.jpeg)	3840x2160
*.png	
*.bmp	

Fichiers musique

Extension	Taux d'échantillonnage	Vitesse de transmission maximale	Encodage audio
*.mp3	32/44,1/48kHz	320kbps	MPEG-1/2.5 L3

Fichiers vidéo

Extension	Encodage vidéo	Résolution maximum	Vitesse de transmission maximale
.mpg (.mpeg)	MPEG1/2 (MP@HL)	1920x1080@ 30fps	40Mbps
*.mp4	H.264 (MP/HP)	1920x1080@ 60fps	62,5Mbps
	HEVC/H.265 (MP)	4096x2160@ 60fps	100Mbps
	MPEG1/2 (MP@HL)	1920x1080@ 30fps	40Mbps
	MPEG4 (SP/ASP)	1920x1080@ 30fps	
*.mkv	H.264 (MP/HP)	1920x1080@ 60fps	62,5Mbps
	HEVC/H.265 (MP)	4096x2160@ 60fps	100Mbps
	MPEG1/2 (MP@HL)	1920x1080@ 30fps	40Mbps
	MPEG4 (SP/ASP)		
	VP8		20Mbps
	VP9	4096x2160@ 60fps	100Mbps
*.webm	VP8	1920x1080@ 30fps	20Mbps
	VP9 (Prifile0/2)	4096x2160@ 60fps	100Mbps
*.3gp	H.264 (MP/HP)	1920x1080@ 60fps	62,5Mbps
	MPEG4 (SP/ASP)	1920x1080@ 30fps	40Mbps

Extension	Encodage audio	Taux d'échantillonnage	Vitesse de transmission maximale
.mpg (.mpeg)	MPEG-1/2.5 L3	32/44,1/48kHz	320kbps
	MPEG-1/2 L2	16kHz - 48kHz	385kbps
	LPCM	8kHz - 48kHz	1,5Mbps
*.mp4	AAC/HEAAC	8kHz - 48kHz	AAC-LC: 576kbps V1: 288kbps V2: 144kbps
	MPEG-1/2.5 L3	32/44,1/48kHz	320kbps
*.mkv	MPEG-1/2.5 L3	32/44,1/48kHz	320kbps
	MPEG-1/2 L2	16kHz - 48kHz	385kbps
	AAC/HEAAC	8kHz - 48kHz	AAC-LC: 576kbps V1: 288kbps V2: 144kbps
*.webm	Vorbis (uniquement stéréo)	jusqu'à 48kHz	192kbps
*.3gp	AAC/HEAAC	8kHz - 48kHz	AAC-LC: 576kbps V1: 288kbps V2: 144kbps

• Les codecs vidéo et audio nécessitent d'être supportés.

- Dans certains cas, il pourra être impossible de lire les fichiers ci-dessus.
- Un maximum de 32 caractères alphanumériques peuvent être utilisés pour le nom de dossier et le nom de fichier.
- N'utilisez pas de fichier de taille supérieure à 4 Go.

Lecture de fichiers

■ Lecture de fichiers

1. Permet de démarrer File Explorer <Explorateur de fichiers> (voir à la page 24) et affichez le fichier à lire.
2. Touchez sur le fichier à lire.
La lecture du fichier sélectionné démarre.

Conseils

- S'il existe des fichiers avec le même format de lecture, la lecture du fichier suivant démarre. Les fichiers sont lus en suivant l'ordre alphabétique des noms.
- Lors de la lecture de photos, chaque photo est affichée à la taille de résolution du fichier. Vous pouvez agrandir une photo avec la fonction Zoom avant (voir à droite).
- Pour les opérations pendant la lecture, voir à droite.

■ Pour arrêter la lecture

1. Appuyez sur le bouton ■ (Arrêt) de la télécommande.

Opérations pendant la lecture

Lorsque la lecture démarre, vous pouvez afficher la barre d'opération en bas de l'écran.

Si la barre d'opération n'apparaît pas, appuyez sur l'écran pour l'afficher.

Vous pouvez effectuer les actions ci-dessous lorsque la barre d'opération est affichée.

Lecture (▶) / Pause (⏸)	Lit le fichier sélectionné. Si Photo est sélectionné, lit le diaporama. / Met en pause le fichier en cours de lecture.
FB (◀◀)	Fait un retour rapide sur le fichier en cours de lecture. (Musique et Vidéo uniquement)
FF (▶▶)	Fait une avance rapide sur le fichier en cours de lecture. (Musique et Vidéo uniquement)
Préc. (⏮)	Revient au fichier précédent.
Suiv. (⏭)	Passe au fichier suivant.
A-B Section Repeat <Répéter la section A-B> (🔁)	Permet de lire et de répéter un intervalle défini. Set Starting Point A <Définir point de départ A> : Réglez le point de départ de l'intervalle. Set Starting Point B <Définir point de départ B> : Réglez le point de fin de l'intervalle. (Vidéo uniquement)
RépéterAléatoire (🎲) / Répéter1fichier (🔁) / RépéterTOUT (🎲)	RépéterAléatoire: Lit et répète les fichiers dans la liste de lecture de façon aléatoire. Répéter1fichier: Lit et répète le fichier sélectionné. RépéterTOUT: Lit et répète les fichiers dans l'ordre de la liste de lecture.
Heure de début de la lecture (🕒)	Démarrez la lecture du fichier à l'heure spécifiée. (Vidéo uniquement)
Play List <Playlist> (📁)	Affiche la liste de lecture. (Musique et Vidéo uniquement)
Zoom avant (🔍)	Effectue un zoom avant sur le fichier. (Photo uniquement)
Zoom arrière (🔍)	Effectue un zoom arrière sur le fichier. (Photo uniquement)
Rotation (Sens horaire) (🔄)	Fait pivoter temporairement le fichier sélectionné de 90 degrés dans le sens horaire. (Photo uniquement)
Rotation (Sens antihoraire) (🔄)	Fait pivoter temporairement le fichier sélectionné de 90 degrés dans le sens antihoraire. (Photo uniquement)
Infos (ℹ)	Affiche les informations concernant le fichier en cours de lecture.
Playing Settings <Réglages de lecture> (⚙)	Video Subtitle <sous-titre vidéo>: Vous pouvez modifier l'affichage des sous-titres. Breakpoint Play <lecture avec point d'arrêt>: Lorsque cette option est réglée sur Open <ouvrir>, un fichier est lu à partir du dernier point d'arrêt. Audio Track <piste audio>: Vous pouvez modifier l'audio multiplex. (Vidéo uniquement)

Affichage sans fil

- Vous pouvez afficher l'image d'un autre équipement sur le même réseau sur ce moniteur. Connectez le moniteur (avec un adaptateur sans fil connecté) et l'équipement au point d'accès du réseau ou routeur sans fil. Vous pouvez écrire/dessiner des lettres et des lignes sur l'image qui s'affiche sur ce moniteur à l'aide de Note <Remarque>.
- Ce moniteur ne peut être utilisé que dans le pays ou la région où vous l'avez acheté. Les chaînes et les fréquences pouvant être utilisées pour le LAN sans fil varient selon le pays et selon la région. Réglez "Wireless Region" <Région sans fil> selon votre région.
- Le logiciel doit être téléchargé sur l'autre équipement.
Pour plus de détails, voir ci-dessous.
- Le bouton WPS de l'adaptateur sans fil n'est pas utilisé avec ce moniteur.
- La connexion à tous les équipements n'est pas garantie.

■ Connexion de l'adaptateur sans fil

1. Connectez l'adaptateur sans fil fourni au port USB indiqué ci-dessous sur la face arrière du moniteur.

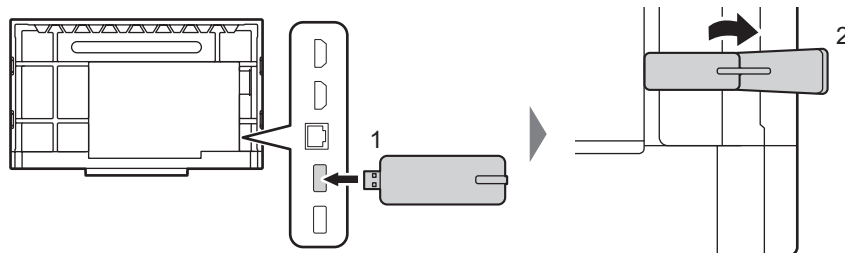

⚠ Attention

- Lorsqu'un adaptateur sans fil est connecté, ne connectez pas un autre appareil USB au port USB latéral. Cela peut entraîner des dysfonctionnements car les bornes peuvent interférer entre elles. Utilisez le port USB avant pour connecter un autre appareil.

■ Paramètres de connexion du LAN sans fil

1. Touchez ou sur le côté de l'écran et touchez - .
2. Activez LAN sans fil et connectez-vous à un point d'accès.

■ Démarrez EShareServer

1. Touchez sur l'écran d'accueil du mode APPLICATION et touchez .

■ Afficher l'image qui s'affiche sur l'autre équipement

L'explication suivante utilise Windows (équipement) comme exemple.

1. Accédez à l'adresse affichée dans EShare sur le moniteur avec votre navigateur et téléchargez le logiciel sur l'autre équipement dont l'image doit s'afficher.
Un écran d'avertissement peut être affiché. Cependant, poursuivez le téléchargement.
2. Installez et démarrez le logiciel que vous avez téléchargé.
3. Vérifiez le nom de l'écran affiché dans EShare sur le moniteur, sélectionnez ce nom sur l'autre équipement et sélectionnez "Share screen" (Windows) ou "Mirroring" (Android).
Vous pouvez sélectionner "Screen Mirror" (Windows) ou "TV Mirror" (Android) pour afficher l'image qui s'affiche sur le moniteur sur l'autre équipement.
4. L'autre équipement se connecte au moniteur et l'image de l'autre équipement s'affiche sur le moniteur.
5. Lancez Note <Remarque>.
Vous pouvez dessiner sur l'image affiché et enregistrer l'image affiché.

Conseils

- Dans Android, l'audio ne peut pas être envoyé et l'opération tactile ne peut pas être utilisée.
- Requiert des points d'accès LAN sans fil pour connecter ce moniteur et des autres équipements.

Options de menu

Affichage de l'écran de menu

Le réglage de la vidéo et du son et les réglages des différentes fonctions sont activés. Cette section décrit la manière d'utiliser les options de menu. Voir à la page 32 pour les détails de chacune des options de menu.

⚠ Attention

- Ne mettez pas l'interrupteur principal en position arrêt pendant que l'affichage des éléments du menu. Ceci pourrait réinitialiser les paramètres.

■ Comment afficher le menu

Afficher un menu vidéo



1. Passez sur un mode d'entrée vidéo (autre qu'APPLICATION).
2. Appuyez sur le bouton MENU.

Le menu s'affiche. Voir à la page 32 pour des détails de chaque élément de menu.



Afficher le menu latéral





1. Touchez **◀** ou **▶** sur le côté de l'écran et touchez **☰**.

-  : Permet d'activer ou de désactiver la connexion LAN (Ethernet).
-  : Permet d'activer ou de désactiver la connexion LAN sans fil.
-  : Permet d'afficher le menu des réglages système.

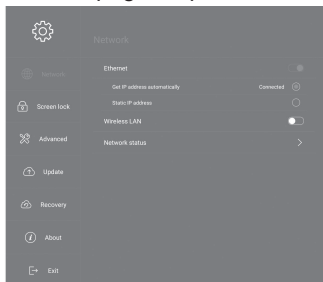
En mode APPLICATION, vous pouvez également appuyer sur le bouton MENU pour afficher le menu.

Voir à la page 35 pour des détails de chaque élément de menu.



-  : Vous pouvez utiliser le minuteur/chronomètre. Réglez une durée pour le minuteur.
-  : Permet de verrouiller l'écran. Double-cliquez pour déverrouiller. Vous pouvez définir un mot de passe pour déverrouiller l'écran. (Voir à la page 35.)
-  : Permet de régler le volume.
-  : Permet de régler la luminosité. Sélectionnez Auto pour régler automatiquement la luminosité de l'écran en fonction des conditions d'éclairage et de la luminosité environnante.

Menu vidéo

Passez sur un mode d'entrée vidéo (autre qu'APPLICATION) et appuyez sur le bouton MENU pour afficher le menu.

■ Picture <Image>

Picture Mode <Mode Image>

Les réglages vidéo peuvent être modifiés pour correspondre à la scène.

STD (Standard) / Vivid / High Illuminance

Contrast <Contraste>

Règle le contraste entre les parties lumineuses et les parties sombres de l'image. Vous pouvez régler cela lorsque le Picture Mode est STD.

Black Level <Niveau Noir>

Règle la luminosité des signaux vidéo en entier. Vous pouvez régler cela lorsque le Picture Mode est STD.

Hue <Teintes>

Permet de régler le contrôle des teintes. Vous pouvez régler cela lorsque le Picture Mode est STD.

Sharpness <Netteté>

Permet de régler la netteté de l'image. Vous pouvez régler cela lorsque le Picture Mode est STD.

Saturation <Saturation>

Règle l'intensité de chrominance. Vous pouvez régler cela lorsque le Picture Mode est STD.

PC Setting <Réglage PC> (D-SUB)

Clock <Heure>

Règle la fréquence de l'horloge d'échantillonnage pour la vidéo applicable.

Régalez lorsqu'il y a un scintillement sous forme de bandes verticales.

Lorsque vous utilisez la mire de réglage (voir à la page 36), faites les réglages de sorte qu'aucune bande verticale n'apparaisse.

Phase

Règle la phase de l'horloge d'échantillonnage pour la vidéo applicable. Utile lorsque de petits caractères apparaissent avec un faible contraste et/ou lorsqu'il y a des scintillements aux coins. Lorsque vous utilisez la mire de réglage (voir à la page 36), faites les réglages de sorte qu'aucune bande horizontale n'apparaisse.

* Les réglages de Phase ne doivent être effectués qu'après avoir réglé Clock correctement.

H-POS <POS H>

Règle la position horizontale de l'image.

V-POS <POS V>

Règle la position verticale de l'image.

Auto Adjust <Auto>

Clock, Phase, H-POS et V-POS sont réglés automatiquement.

Appuyer sur le bouton ENTER pour exécuter le réglage. Utilisez ce réglage automatique quand vous utilisez la D-SUB pour afficher un écran d'ordinateur pour la première fois ou quand vous changez le réglage de l'ordinateur. (Voir à la page 36.)

Color Temperature <Température de couleur>

Permet de sélectionner la température de couleur.

Aspect Ratio <Format d'image>

Il s'agit du même réglage que lorsque le bouton SIZE est enfoncé. Voir à la page 23 pour une explication du réglage.

Noise Reduction <Réduction du bruit>

Permet de réduire le bruit de l'image. Régler un niveau supérieur réduit davantage le bruit. Toutefois, cela peut entraîner le floutage de l'image.

MPEG NR

Permet de réduire le bruit de bloc causé par la compression numérique.

■ Sound <Son>

Sound Mode <Mode Son>

Les réglages du son peuvent être modifiés pour correspondre à la scène.
Standard / Music <Musique> / Movie <Cinéma> / Sports / User <Util>

Bass <Graves>

Règle le volume des graves.
Vous pouvez régler cette option lorsque le Sound Mode est User.

Treble <Aigus>

Règle le volume des aigus.
Vous pouvez régler cette option lorsque le Sound Mode est User.

Balance

Permet de régler la balance du son audio entre la droite et la gauche.

SPDIF

Réglez sur On pour émettre au format PCM sur la borne de sortie audio numérique (optique).

■ Setting <Paramètres>

HDMI CEC

La borne d'entrée HDMI 1 ne prend pas en charge HDMI CEC.
On.....La fonction HDMI CEC est utilisée.
Si l'appareil connecté à la borne d'entrée HDMI prend en charge CEC, le moniteur est mis sous tension lorsque la lecture démarre sur l'appareil.
Off.....La fonction HDMI CEC n'est pas utilisée.

System Standby <Veille système>

Réglez si l'équipement connecté entre en état de veille lorsque le moniteur entre en état de veille. Vous pouvez régler cela lorsque HDMI CEC est On.

Device List <Liste d'appareils>

Le nom de l'équipement connecté s'affiche. Vous pouvez régler cela lorsque HDMI CEC est On.

HDMI Mode

Utilisez Mode1 normalement.
Si la vidéo ne s'affiche pas correctement lorsque l'une des bornes d'entrée HDMI1 à HDMI3 est utilisée, par exemple lorsqu'un appareil ne prenant pas en charge 4K est connecté, réglez sur Mode2.

Blue Screen <Écran bleu>

Lorsque ce paramètre est réglé sur On, un écran bleu s'affiche en l'absence de signal d'entrée.

Mute With Freeze <Figer Sortie Audio>

Définissez si l'audio s'éteint ou non pendant le blocage.

Backlight Off <Ecran Noir>

Lorsque ce paramètre est réglé sur On, le rétroéclairage s'éteint. L'audio ne s'éteint pas. Pour réactiver le rétro-éclairage, appuyez sur l'un des boutons de la télécommande, sur le moniteur ou touchez l'écran.

Off If No Signal <Off Si Pas De Signal>

Ce paramètre détermine si le moniteur doit se mettre en état de veille lorsqu'il n'y a aucun signal ou lorsqu'aucune opération n'est effectuée pendant 5 minutes.

Operation Mode <Mode De Fonctionnement>

Mode1 est le réglage recommandé et est conforme à la "Configuration Normale" telle que définie dans le Règlement EcoDesign (2019/2021).
Mode1.....Le réglage Off If No Signal ne peut pas être modifié. S'il n'y a aucun signal pendant environ 5 minutes, ce moniteur entre en mode veille.
Off If No Operation et Power Save Mode sont réglés sur On.
(Ces réglages ne peuvent pas être modifiés.)
Mode2.....Off If No Operation et Power Save Mode sont réglés sur Off. Ces réglages peuvent être modifiés.

Options de menu

Power Save Mode <Mode Économie D'Énergie>

Lorsque Off est sélectionné, état de veille est le maintien de la connexion au réseau. Wake on LAN est activé. À noter, toutefois, que la consommation d'énergie est plus importante en état de veille.

Lorsque On est sélectionné, état de veille est le mode veille. Wake on LAN est désactivé. À noter, toutefois, que le temps de démarrage depuis l'état de veille s'allongera.

Off If No Operation <Off Si Aucune Opération>

Détermine si le moniteur doit se mettre en état de veille lorsqu'aucune opération n'est effectuée par la télécommande, l'action de toucher ou la commande RS-232C.

Off If No Operation-Time <Off Si Aucune Opération-Heure>

Lorsque Off If No Operation est réglé sur On, réglez l'heure jusqu'au passage en état de veille.

RESET

Permet de réinitialiser les menus suivants aux réglages par défaut en usine.





Picture/Sound/Setting/Time

■Time <Heure>

Menu Time <Heure menu>

Permet de régler l'heure d'affichage du menu.

Menu système

Touchez  ou  sur le côté de l'écran et touchez  - . En mode APPLICATION, vous pouvez également appuyer sur le bouton MENU sur le moniteur ou la télécommande pour afficher le menu.

■ Network <Réseau>

Ethernet

Définissez si vous souhaitez utiliser ou non une borne LAN. Définissez l'adresse IP, le masque de sous-réseau et d'autres paramètres.

Get IP address automatically <Obtenir une adresse IP automatiquement>

Si votre réseau LAN est doté d'un serveur DHCP et si vous souhaitez obtenir une adresse automatiquement, sélectionnez ce paramètre.

Static IP address <Adresse IP statique>

Pour régler l'adresse manuellement, sélectionnez ce paramètre et réglez l'adresse IP, la passerelle, le sous-réseau, DNS 1 et DNS 2.

Wireless LAN

Permet de régler si le LAN sans fil sera utilisé ou non. S'il est utilisé, le moniteur se connectera au point d'accès.

Wireless Region <Région sans fil>

Sélectionnez la région d'utilisation de ce moniteur.

Network status <État du réseau>

Permet d'afficher des informations sur la connexion réseau.

■ Screen lock <Verrouillage de l'écran>

Lock screen mode <Mode de l'écran de verrouillage>

Vous pouvez spécifier l'arrière-plan de l'écran de verrouillage (page 31).

Lock screen password <Mot de passe de l'écran de verrouillage>

Permet de définir le mot de passe de l'écran de verrouillage (page 31). Lorsqu'un mot de passe est défini, l'écran se verrouille également lors de la mise sous tension.

■ Advanced <Options avancées>

Wallpaper <Fond d'écran>

Permet de régler le fond d'écran.

Date and time <Date et heure>

Lorsque vous êtes connecté à Internet, l'heure peut se régler automatiquement. Lorsque l'option est Off, réglez la date et l'heure manuellement. Vous pouvez régler l'affichage 24/12 heures et le fuseau horaire.

Language <Langue>

Réglez la langue d'affichage.

E-board Mode

Sélectionnez single touch <un seul point de contact> ou multi-touch <multipoint> pour le mode tactile.

Backlight Off <Ecran Noir>

Lorsque ce paramètre est réglé sur On, le rétroéclairage s'éteint. L'audio ne s'éteint pas. Pour réactiver le rétro-éclairage, appuyez sur l'un des boutons de la télécommande, sur le moniteur ou touchez l'écran.

■ Update <Mettre à jour>

Généralement non utilisé. Utilisez pour mettre à jour le logiciel principal.

■ Recovery <Récupération>

Reset settings <Réinitialiser les paramètres>

Réinitialisez les réglages suivants.

Ethernet (utilisation d'une borne LAN) / Réglage de Static IP address (adresse IP, passerelle, masque de sous-réseau, DNS 1 et DNS 2) / Wireless LAN / Lock screen mode / Lock screen password / Wallpaper / Réglage automatique de la date et de l'heure / Affichage 24 heures / Affichage 12 heures / Fuseau horaire / Language / E-board Mode

All Reset <Total Reset>

Permet de revenir aux réglages par défaut en usine.

■ About <À propos>

Permet d'afficher les informations système.

Conseils

- Le réglage du clavier peut être uniquement ouvert en appuyant sur l'icône de réglage de la fenêtre Clavier.

Réglages pour l'affichage d'écran d'ordinateur

■ Réglage automatique

Quand vous utilisez la D-SUB pour afficher un écran d'ordinateur pour la première fois, ou quand vous changez le réglage d'ordinateur, utilisez le réglage automatique de l'écran.

1. **Commutez l'entrée sur D-SUB et affichez la mire de réglage.** (Voir la description ci-dessous.)
2. **Appuyez sur le bouton MENU et sélectionnez PC Setting <Réglage PC> dans Picture <Image>.**
3. **Touchez "Auto Adjust" <Auto>.**

Conseils

- Si l'écran ne peut pas être réglé correctement avec une opération de réglage automatique, répétez le réglage automatique deux ou trois fois. Essayez le réglage manuel si c'est nécessaire.

■ Affichage de l'écran pour le réglage

Avant de faire des réglages dans le menu Picture <Image>, affichez une image pour éclaircir tout l'écran. Si vous utilisez un ordinateur sous Windows, utilisez la mire de réglage sur le CD-ROM fourni.

Ouverture de la mire de réglage

L'exemple suivant est réalisé dans Windows 10.

1. **Chargez le CD-ROM fourni dans le lecteur de CD-ROM de l'ordinateur.**
2. **Ouvrez le [Lecteur CD] dans [Ce PC].**
3. **Double-cliquez sur [Adj_uty.exe] dans le dossier [Monitor].**

La mire de réglage va apparaître.

Réglez l'écran automatiquement ou manuellement.

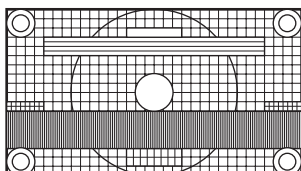

4. **Lorsque le réglage est terminé, appuyez sur la touche [Esc] sur le clavier de l'ordinateur pour quitter le programme de réglage.**
5. **Éjectez le CD-ROM du lecteur de CD-ROM.**

Conseils

- Si le mode d'affichage de l'ordinateur que vous utilisez est réglé sur 65000 couleurs, les niveaux de couleurs dans la mire de couleurs peuvent apparaître différemment ou l'échelle de gris peut paraître colorée. (Ceci est dû aux caractéristiques du signal d'entrée, et il ne s'agit pas d'un dysfonctionnement.)

Réglage des restrictions des fonctions (Function <Fonction>)

Vous pouvez limiter les opérations.

1. Appuyez sur le bouton **FUNCTION**, puis sur le bouton **MENU** pendant 10 secondes.

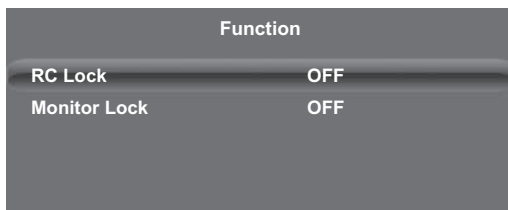

2. Sélectionnez et réglez les options.

RC Lock <Verrouillage Télécommande>

Vous pouvez désactiver les boutons de télécommande.

OFF

Active la fonction.

ON 1

Empêche le fonctionnement de la télécommande.

ON 2

Désactive les boutons de télécommande autres que le bouton POWER, le bouton MONITOR ON, le bouton MONITOR OFF, le bouton VOLUME +/- et le bouton MUTE.

Monitor Lock <Verr. Moniteur>

Vous pouvez désactiver les boutons de moniteur et le fonctionnement de l'écran tactile.

3. Appuyez sur le bouton **RETURN** pour retourner à l'écran normal.

Conseils

- Même si vous réglez RC Lock <Verrouillage Télécommande> sur ON 1 ou Monitor Lock <Verr. Moniteur> sur ON, le bouton POWER est activé lors de l'état de veille.

Commande du moniteur par un ordinateur (RS-232C)

Vous pouvez commander ce moniteur à partir d'un ordinateur via le port RS-232C (port COM) sur le ordinateur.

Raccordement d'un ordinateur

Connectez le câble direct RS-232 entre le port COM du ordinateur (connecteur RS-232C) et la borne d'entrée RS-232C du moniteur. La borne sur le moniteur est un connecteur de type femelle.

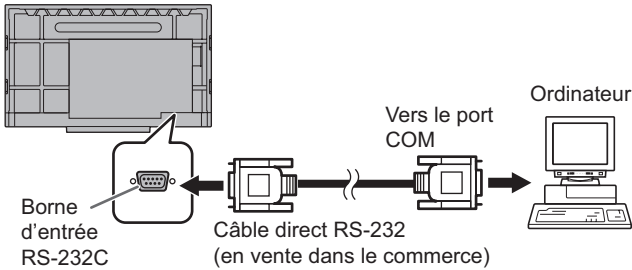

Conditions de communication

Faites les réglages de communication RS-232C du ordinateur pour qu'ils correspondent aux réglages de communication du moniteur comme suit :

Débit en bauds	9600bps
Longueur des données	8 bits
Bit de parité	Aucun

Bit d'arrêt	1 bit
Commande de flux	Aucun

Procédure de communication

■ Format des commandes

Lorsqu'une commande est envoyée de l'ordinateur au moniteur, le moniteur exécute la commande, et envoie un message de réponse au ordinateur.

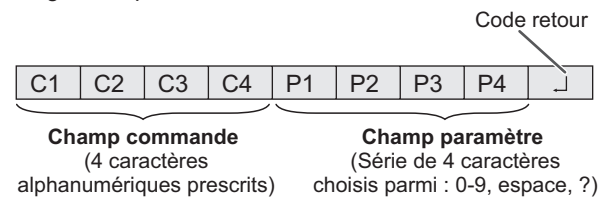

Exemple : VOLM0030
VOLM _ _ 30

- * Veillez à entrer 4 caractères pour le paramètre. Ajoutez des espaces (" ") si c'est nécessaire. (" " est un code retour (0DH, 0AH ou 0DH).)
Erreur : VOLM30
Exact : VOLM _ _ 30

Si dans une commande "R" apparaît dans la colonne "Direction" du "Tableau des commandes RS-232C" de la page 40, la valeur actuelle peut être renvoyée en utilisant un "?" comme paramètre.

Exemple :

VOLM ? ? ? ? ← Du ordinateur au moniteur (Quel est le réglage du volume actuel ?).

30 ← Du moniteur au ordinateur (réglage du volume actuel : 30).

Conseils

- Envoyez le champ Commande, le champ Paramètre et le code retour en même temps.
- Lors de l'envoi de commandes RS-232C avec un logiciel terminal, le code de retour doit être envoyé en même temps. Deux lignes doivent donc être créées avec un éditeur de texte, incluant le code de retour. Copiez et collez ceci sur le logiciel terminal.

Exemple :

POWR? ? ? ?

■Format des codes de réponse

Lorsqu'une commande a été exécutée correctement

O	K	↵
---	---	---

Code retour
(0DH, 0AH)

Une réponse est renvoyée après qu'une commande soit exécutée.

Lorsqu'une commande n'a pas été exécutée

E	R	R	↵
---	---	---	---

Code retour
(0DH, 0AH)

Conseils

- "ERR" est renvoyée lorsqu'il n'y a pas de commande pertinente ou lorsque la commande ne peut pas être utilisée dans l'état actuel du moniteur.
- Si la communication n'a pas été établie pour des raisons telles qu'une mauvaise connexion entre le ordinateur et le moniteur, rien n'est renvoyé (pas même le message ERR).
- "ERR" peut s'afficher lorsqu'une commande ne peut être reçue correctement à cause d'interférences provenant de l'environnement dans lequel l'appareil est installé. Si tel est le cas, veuillez vous assurer que le système ou le logiciel tente d'envoyer une nouvelle fois la commande.

Si l'exécution de la commande prend du temps

W	A	I	T	↵
---	---	---	---	---

Code retour
(0DH, 0AH)

Quand les commandes suivantes sont utilisées, la réponse "WAIT" est renvoyée. Dans ce cas, une valeur va être renvoyée si vous attendez un instant. N'envoyez pas de commande durant cette période.

- Les commandes qui renvoient WAIT :
RSET, POWR, INPS, WIDE, BOMD

■Intervalle de communication

- Après le renvoi de OK ou ERR, vous devez envoyer les commandes suivantes. Pour régler l'expiration du délai, spécifiez 10 secondes ou un temps plus long.
- Fournit un intervalle de 1000 ms ou plus entre la réponse à une commande et la transmission de la commande suivante.

VOLM0020

OK



INPS0002

WAIT

OK

Conseils

- Lors de l'exécution de la fonction ALL RESET <TOTAL RESET>, le moniteur passe en état de veille. Attendez au moins 1 minute avant d'envoyer la commande suivante.
- Avant d'envoyer une commande "Sous" ou "Hors" d'alimentation, il est recommandé de vider la mémoire tampon du côté de l'application d'expédition.
- Après l'exécution d'une commande "Sous" ou "Hors" d'alimentation, attendez au moins 1 minute avant d'envoyer la commande suivante.

Commande du moniteur par un ordinateur (RS-232C)

Tableau des commandes RS-232C

Comment lire le tableau des commandes

Commande : Champ commande (Voir à la page 38.)

Direction : W Quand le "Paramètre" est réglé dans le champ paramètre (voir à la page 38), la commande fonctionne de la manière décrite dans la colonne "Contenu de la commande/de la réponse".

R La valeur renvoyée indiquée dans la colonne "Réponse" peut être obtenue en réglant "???" ou "???" dans le champ paramètre. (Voir à la page 38.)

Paramètre : Champ paramètre (Voir à la page 38.)

Réponse : Réponse (Valeur renvoyée)

Conseils

- En état de veille, la seule commande utilisée est Commande d'alimentation.

Commande d'alimentation/Sélection du mode d'entrée/Réglage de la luminosité

Fonction	Commande	Direction	Paramètre	Réponse	Contenu de la commande/de la réponse	
Commande d'alimentation	POWR	W	0		Se met en état de veille	
			1		Quitte l'état de veille.*	
	R			0	En état de veille	
				1	En état normal	
Sélection du mode d'entrée	INPS	W	0		Changement en basculant sur mode d'entrée.	
			2		D-SUB	
			3		YPBPR	
			4		AV	
			10		HDMI 1	
			13		HDMI 2	
			18		HDMI 3	
			21		OPS "ERR" lorsque rien n'est relié au logement d'extension.	
			24		APPLICATION	
			R		2	
		3				YPBPR
		4				AV
		10				HDMI 1
		R		13		HDMI 2
18				HDMI 3		
21				OPS		
24				APPLICATION		
Réglage de la luminosité	VLMP	WR	0-100	0-100		

* Vous pouvez utiliser "Wake on LAN(Magic Packet)" pour allumer l'alimentation via LAN.

Il n'est pas possible d'allumer le moniteur avec la commande IP Control.

Menu Picture <Image>

Fonction	Commande	Direction	Paramètre	Réponse	Contenu de la commande/de la réponse
Aspect Ratio <Format d'image> (Sélection de la dimension de l'écran)	WIDE	W	0	0	Changement en basculant sur dimension de l'écran.
		WR	1-5	1-5	1: 16:9, 2: Dot by Dot <Pt par Pt>, 3: 4:3, 4: Zoom1, 5: Zoom2

Menu Sound <Son>

Fonction	Commande	Direction	Paramètre	Réponse	Contenu de la commande/de la réponse
VOLUME	VOLM	WR	0-100	0-100	
MUTE AUDIO <COUPURE DU SON>	MUTE	WR	0-1	0-1	0: OFF, 1: ON

Autres

Fonction		Commande	Direction	Paramètre	Réponse	Contenu de la commande/de la réponse
INFORMATION (INFORMATIONS)	Modèle	INF1	R		Valeur	
	No. de série	SRNO	R		Valeur	
ALL RESET <TOTAL RESET>		RSET	W	0		ALL RESET <TOTAL RESET>
BACKLIGHT OFF <ECRAN NOIR>		BOMD	W	0		Éteindre le rétroéclairage
				1		Allumer le rétroéclairage
		R	0		Rétroéclairage éteint	
			1		Rétroéclairage allumé	
Contrôle de la résolution		PXCK	R		-	La résolution actuelle est exprimée sous la forme hhh, vv.

Dépannage

En cas de problème avec l'affichage, veuillez vous référer aux conseils de dépannage suivants, avant d'appeler le service après-vente.

Il n'y a pas d'image ou de son.

- La diode d'alimentation est éteinte.
 - L'appareil est-il alimenté ?
 - Le cordon d'alimentation est-il débranché ? (Voir à la page 14.)
 - L'interrupteur principal est-il mis en position arrêt ? (Voir à la page 16.)
- La diode d'alimentation s'allume en rouge.
 - Ce moniteur est en état de veille. Mettez l'appareil sous tension. (Voir à la page 16.)

La télécommande ne fonctionne pas.

- Les piles sont-elles installées selon la bonne polarité (+,-) ? (Voir à la page 15.)
- Les piles sont-elles épuisées ?
- Pointez la télécommande vers le capteur de télécommande du moniteur. (Voir à la page 15.)
- Le fonctionnement de la télécommande est-il désactivé ? (Voir à la page 37.)
- La télécommande ne peut pas être utilisée si le numéro de la télécommande a été changé. Changez le numéro de la télécommande sur "0".
Pour changer le numéro de la télécommande, maintenez enfoncés les boutons "ID set" et "0" pendant au moins 5 secondes.

Les boutons de la télécommande ne permettent pas d'agir sur le dispositif connecté par HDMI.

- HDMI CEC est-il réglé sur On du menu Setting <Paramètres> ?
- Changez de mode d'entrée, puis essayez de revenir au mode d'entrée HDMI.

Le son des haut-parleurs gauche et droit est inversé.

Le son ne provient que d'un seul côté.

- Les câbles audio sont-ils bien connectés ?

Il y a une image mais pas de son.

- Le son est-il mis en sourdine ?
- Assurez-vous que le volume sonore n'est pas réglé au minimum.
- Les câbles audio sont-ils bien connectés ?

Vidéo instable.

- Le signal peut ne pas être compatible.
- Essayez l'ajustement automatique d'écran quand D-SUB est utilisé.

La vidéo provenant de la borne d'entrée HDMI ne s'affiche pas correctement.

- Le câble HDMI prend-t-il en charge 4K et est-il conforme à la norme HDMI? Le moniteur ne fonctionnera pas avec des câbles non conformes à cette norme.
- Le signal d'entrée est-il compatible avec ce moniteur ? (Voir les pages 46 et 47.)
- Lors de la connexion d'un équipement ne prenant pas en charge les signaux 4K Vsync 50/60 Hz, réglez HDMI Mode sur Mode2.

La vidéo provenant de la borne d'entrée D-Sub ne s'affiche pas correctement.

- Le signal d'entrée est-il compatible avec ce moniteur ? (Voir à la page 46.)

Les boutons de commande ne fonctionnent pas.

Il n'y a pas d'image.

- Des bruits provenant de l'extérieur peuvent interférer sur le fonctionnement normal. Coupez l'interrupteur principal puis remettez-la après avoir attendu au moins 5 secondes, et ensuite vérifiez le fonctionnement.

L'écran tactile ne répond pas.

- Le câble USB est-il connecté correctement ?
- Avez-vous connecté votre ordinateur à la borne d'entrée vidéo sur la face avant lors de la connexion de la borne TOUCH PANEL 1 sur la face avant, ou à la borne d'entrée vidéo sur la face arrière lors de la connexion à la borne TOUCH PANEL 2 sur la face arrière ?
- Le bouton d'activation/désactivation de l'écran tactile est-il réglé sur Désactivé ? (Voir à la page 10.)

La réponse de l'écran tactile est lente.

Certaines parties de l'écran ne répondent pas.

Un endroit différent est touché.

- L'écran est-il exposé aux rayons directs du soleil ou à un autre éclairage puissant ? L'écran tactile utilise des rayons infrarouges, et donc il risquera de mal fonctionner.
- Y a-t-il un obstacle entre le transmetteur/récepteur infrarouge et le stylet ou le doigt ? Un obstacle empêche l'obtention du fonctionnement correct. Si vous mettez vos doigts ou une manche trop près de l'écran, il sera impossible d'obtenir le fonctionnement correct.
- Le transmetteur/récepteur infrarouge est-il encrassé ? Éliminez doucement la crasse en essuyant avec un chiffon doux.
- Si vous touchez l'écran tactile avec une petite pointe de moins de 8 mm x 8 mm environ, le toucher risquera de ne pas être détecté par les infrarouges et le fonctionnement correct ne sera pas obtenu.
- Lorsque vous démarrez votre ordinateur ou que vous connectez le câble USB, ne touchez pas l'écran tactile. Si vous touchez l'écran tactile, ceci pourra être détecté comme une panne d'élément dans le transmetteur/récepteur infrarouge, et un dysfonctionnement en résultera.

Le moniteur émet parfois un bruit de craquement.

- Vous pouvez parfois entendre un bruit de craquement provenant du moniteur. Ceci se produit lorsque le coffrage de l'appareil se dilate légèrement puis se contracte sous l'effet des changements de température. Ceci n'affecte pas les performances du moniteur.

Lorsque le témoin d'alimentation s'allume en rouge et bleu en alternance, le moniteur s'éteint automatiquement et le témoin d'alimentation s'allume en rouge.

- Lorsque la température interne du moniteur augmente excessivement, le moniteur s'éteint automatiquement.
- Supprimez la cause de la température excessive.
 - Si le moniteur se met en état de veille à la suite d'une élévation de la température, éteignez-le, puis rallumez-le pour rétablir un fonctionnement normal. Cependant, le moniteur va passer à nouveau en état de veille si la cause de l'élévation de température n'est pas éliminée. (Voir à la page 7.)
 - Vérifiez si le moniteur n'est pas placé à un endroit où une élévation de température est susceptible de se produire. La température interne s'élève rapidement si les ouvertures de ventilation sur le moniteur sont bouchées.
 - La température interne s'élève rapidement si la poussière s'accumule à l'intérieur du moniteur ou autour des ouvertures de ventilation. Dépoussiérez le moniteur autant que possible. Demandez à un revendeur SHARP de quelle manière la poussière intérieure peut être éliminée.

Caractéristiques

■Caractéristiques du produit

Modèle		PN-86HC1	PN-75HC1	PN-65HC1
Composant LCD		Classe 86" (217,4 cm en diagonale) Écran LCD TFT	Classe 75" (189,3 cm en diagonale) Écran LCD TFT	Classe 65" (163,9 cm en diagonale) Écran LCD TFT
Résolution maximum (pixels)		3840 x 2160		
Couleurs max.		Environ 1,07 milliard de couleurs		
Pas de pixel		0,4935 mm (H) x 0,4935 mm (V)	0,4296 mm (H) x 0,4296 mm (V)	0,372 mm (H) x 0,372 mm (V)
Luminosité (type)		400 cd/m ² *1		
Rapport de contraste (type)		1200: 1		4000: 1
Angle de vision		178° droite/gauche/haut/bas (rapport de contraste ≥ 10)		176° droite/gauche/haut/bas (rapport de contraste ≥ 10)
Zone active de l'écran (mm)		1895,0 (L) x 1066,0 (H)	1649,7 (L) x 927,9 (H)	1428,5 (L) x 803,5 (H)
Signal d'entrée de l'ordinateur		Analogique RVB (0,7Vp-p) [75 Ω]		
Signal sync		Horizontal/Vertical séparé (TTL : positif/négatif)		
Prêt à l'emploi		VESA DDC2B		
Bornes d'entrée	Vidéo	Mini D-sub 15 broches sur 3 rangées x 1 HDMI x 3 Mini AV entrant x 1 Mini YPbPr x 1 (Composant)		
	Audio	Mini prise stéréo 3,5 mm x 1		
	Système de raccordement en série (RS-232C)	D-sub 9 broches x 1		
Bornes de sortie	Audio	Mini prise stéréo 3,5 mm x 1 Sortie audio numérique (optique) x 1		
Système	CPU	Processeur Arm Cortex - A53 (quadricœur)		
	Mémoire	1Go		
	Stockage	8Go		
	Borne-LAN	10 BASE-T/100 BASE-TX (Wake on LAN uniquement)		
LAN sans fil		Compatible IEEE802.11ac/n/a/g/b (Lorsqu'un adaptateur sans fil est connecté)		
USB		Compatible avec 2.0 (Type A) x 3		
Logement d'extension		19 V, 4,74 A (alimentation fournie lors de l'expansion des fonctions avec une pièce optionnelle)		
Sortie du haut-parleur		10 W + 10 W		
Écran tactile	Méthode de détection	Méthode de détection de blocage d'infrarouges		
	Connecteur d'ordinateur	USB (compatible avec 2.0) (Type B) x 2		
Alimentation		CA 100 - 240 V, 5,9 A, 50/60 Hz	CA 100 - 240 V, 5,2 A, 50/60 Hz	CA 100 - 240 V, 3,4 A, 50/60 Hz
Température de fonctionnement *2 *3		5°C à 35°C		
Hygrométrie de fonctionnement		20 % à 80 % (sans condensation)		
Consommation électrique *4 (Maintenance de la connexion au réseau *5 / Mode veille / Mode arrêt)		530 W (2,0 W / 0,5 W / 0,0 W)	460 W (2,0 W / 0,5 W / 0,0 W)	300 W (2,0 W / 0,5 W / 0,0 W)
Dimensions (à l'exclusion des éléments qui dépassent) (mm)		Environ 1988 (L) x 113 (P) x 1175 (H)	Environ 1735 (L) x 105 (P) x 1036 (H)	Environ 1505 (L) x 91 (P) x 902,5 (H)
Poids (kg)		Environ 80	Environ 61	Environ 45

*1 La luminosité dépend du mode d'entrée et des autres réglages d'image. Le niveau de luminosité diminue avec le temps. À cause de la nature de l'équipement, il n'est pas possible de conserver précisément un niveau constant de luminosité. Il s'agit de la luminosité du panneau LCD, pas de la luminosité du produit.

*2 La température de fonctionnement du moniteur peut être différente de celle des accessoires additionnels recommandés par SHARP. Lorsque c'est le cas, veuillez vérifier la température de fonctionnement des accessoires additionnels.

*3 En outre, vérifiez les pré-requis de l'ordinateur et des autres périphériques à connecter, et assurez-vous que tous les pré-requis sont satisfaits.

*4 Lorsqu'une option est installée dans le logement d'extension. Si elle n'est pas installée, PN-86HC1: 420 W, PN-75HC1: 360 W, PN-65HC1: 200 W.

*5 Lorsque aucune pièce facultative n'est attachée.

SHARP se réserve le droit d'apporter sans préavis des modifications à la présentation et aux caractéristiques des appareils aux fins d'amélioration. Les valeurs indiquées dans ce document sont les valeurs nominales des appareils de série mais de légères différences peuvent être constatées d'un appareil à l'autre.

■ Dimensions du moniteur

Notez que les valeurs montrées sont des valeurs approximatives.

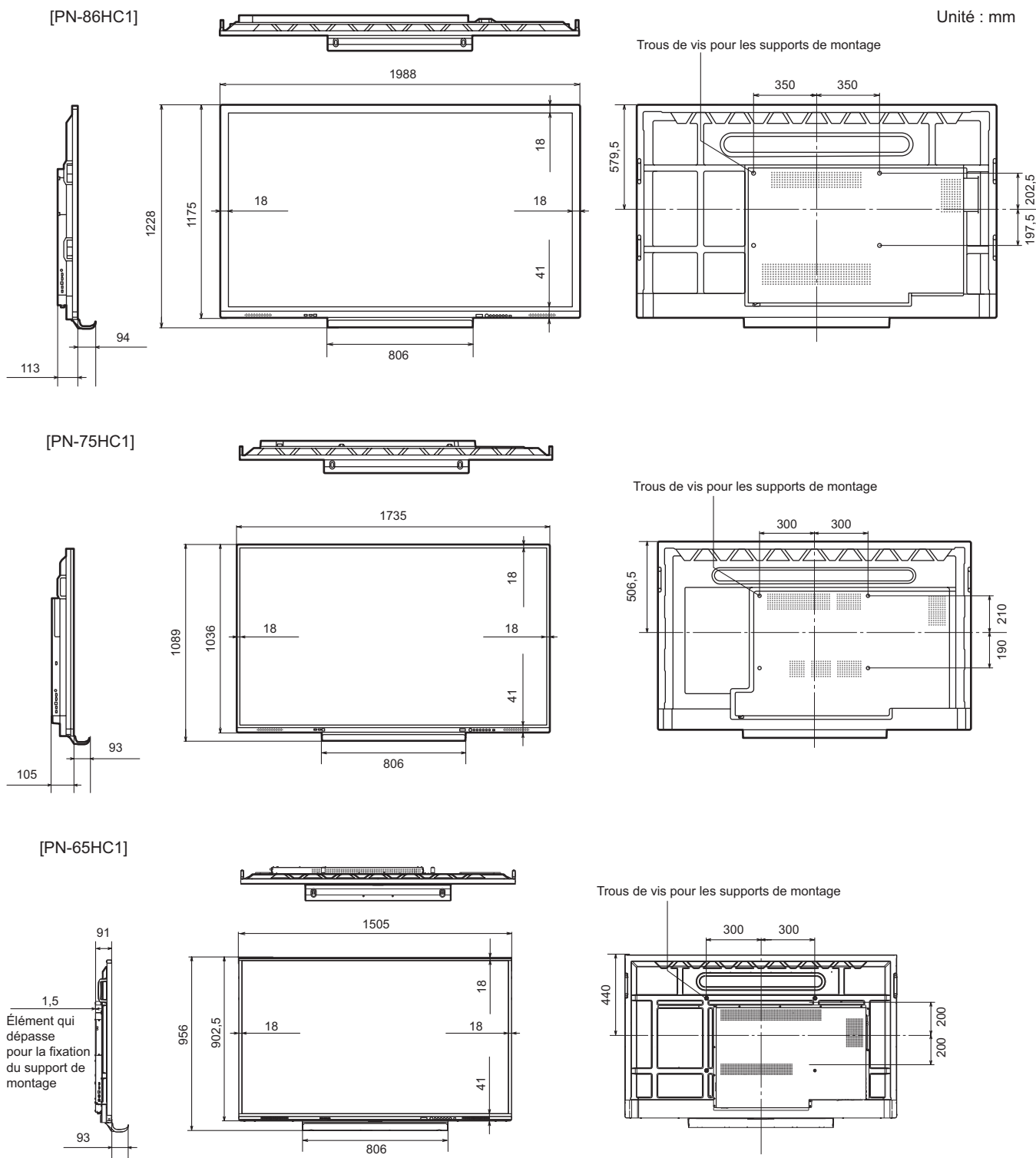

Lors du montage du moniteur, assurez-vous d'utiliser un support de montage mural qui soit conforme à la méthode de montage compatible avec VESA.

SHARP recommande l'utilisation des vis M8 et de les serrer.

Remarquez que la profondeur des trous des vis du moniteur est de 12 mm (PN-65HC1: 15 mm). Relâcher le montage peut causer la chute du produit, entraînant des blessures sérieuses pour les personnes aussi bien que des dommages au produit. La vis et le trou doivent être appareillés ensemble sur plus de 10 mm de longueur de filetage. Utilisez un support approuvé par la norme UL1678 et capable de supporter au moins quatre fois le poids du moniteur.

Caractéristiques

■ Tableau des fréquences de signaux compatibles (ordinateur)

Résolution de l'écran		Hsync	Vsync	Fréquence	Numérique	Analogique (D-sub)
					HDMI	
VESA	640 × 480	31,5kHz	60Hz	25,175MHz	Oui	Oui
		37,9kHz	72Hz	31,5MHz	Oui	Oui
		37,5kHz	75Hz	31,5MHz	Oui	Oui
	800 × 600	35,1kHz	56Hz	36,0MHz	-	Oui
		37,9kHz	60Hz	40,0MHz	Oui	Oui
		48,1kHz	72Hz	50,0MHz	Oui	Oui
		46,9kHz	75Hz	49,5MHz	Oui	Oui
	848 × 480	31,0kHz	60Hz	33,75MHz	-	Oui *2
	1024 × 768	48,4kHz	60Hz	65,0MHz	Oui	Oui
		56,5kHz	70Hz	75,0MHz	Oui	Oui
		60,0kHz	75Hz	78,75MHz	Oui	Oui
	1280 × 768	47,8kHz	60Hz	79,5MHz	-	Oui *2
		60,3kHz	75Hz	102,25MHz	-	Oui *2
	1280 × 800	49,7kHz	60Hz	83,5MHz	Oui	Oui *2
	1280 × 960	60,0kHz	60Hz	108,0MHz	Oui	Oui
	1280 × 1024	64,0kHz	60Hz	108,0MHz	Oui	Oui *2
		80,0kHz	75Hz	135,0MHz	Oui	Oui *2
	1360 × 768	47,7kHz	60Hz	85,5MHz	Oui	Oui
	1400 × 1050	65,3kHz	60Hz	121,75MHz	Oui	-
1440 × 900	55,9kHz	60Hz	106,5MHz	Oui	Oui *2	
1600 × 1200	75,0kHz	60Hz	162,0MHz	Oui	Oui	
1680 × 1050	65,3kHz	60Hz	146,25MHz	Oui	-	
Grand écran	1280 × 720	44,7kHz	60Hz	74,4MHz	Oui	Oui
	1920 × 1080	67,5kHz	60Hz	148,5MHz	Oui	Oui
	3840 × 2160	54,0kHz	24Hz	297,0MHz	Oui	-
		56,3kHz	25Hz	297,0MHz	Oui	-
		67,5kHz	30Hz	297,0MHz	Oui	-
		67,5kHz	50Hz *1 *3	297,0MHz	Oui	-
		67,5kHz	60Hz *1	297,0MHz	Oui	-
	4096 × 2160	54,0kHz	24Hz	297,0MHz	Oui	-
		54,0kHz	25Hz	297,0MHz	Oui	-
		54,0kHz	30Hz	297,0MHz	Oui	-
		54,0kHz	50Hz *1 *3	297,0MHz	Oui	-
54,0kHz		60Hz *1	297,0MHz	Oui	-	
TEXTE US	720 × 400	31,5kHz	70Hz	28,3MHz	Oui	Oui *2

*1 Compatible quand HDMI Mode est Mode1.

*2 La vidéo maintenant le rapport hauteur/largeur ne peut être affichée.

*3 La vidéo peut ne pas s'afficher correctement.

- Selon l'ordinateur connecté, des images peuvent ne pas être correctement affichées même si un signal compatible décrit ci-dessus est envoyé en entrée.

■ Tableau des fréquences de signaux compatibles (AV)

Résolution de l'écran	Fréquence	HDMI	Composant
4096 × 2160p	24Hz	Oui	-
	25Hz	Oui * ¹	-
	30Hz	Oui * ¹	-
	50Hz * ²	Oui	-
	59,94Hz	Oui	-
	60Hz	Oui	-
3840 × 2160p	24Hz	Oui	-
	25Hz	Oui	-
	30Hz	Oui	-
	50Hz * ²	Oui	-
	59,94Hz	Oui	-
	60Hz	Oui	-
1920 × 1080p	24Hz	Oui	-
	50Hz * ²	Oui	Oui
	59,94Hz	Oui	Oui
	60Hz	Oui	Oui
1920 × 1080i	50Hz * ²	Oui	Oui
	59,94Hz	Oui	Oui
	60Hz	Oui	Oui
1280 × 720p	50Hz * ²	Oui	Oui
	59,94Hz	Oui	Oui
	60Hz	Oui	Oui
720 × 576p	50Hz * ²	Oui	Oui
720 × 480p	59,94Hz	Oui	Oui
	60Hz	Oui	Oui
640 × 480p(VGA)	59,94Hz	Oui	-
	60Hz	Oui	-
720(1440) × 576i	50Hz * ²	Oui	Oui
720(1440) × 480i	59,94Hz	Oui	Oui
	60Hz	Oui	Oui

*1 Compatible quand HDMI Mode est Mode2.

*2 La vidéo peut ne pas s'afficher correctement.

Conseils

- Lorsque le signal s'affiche avec le bouton INFORMATION lors de l'entrée HDMI, le signal s'affiche au format "xxxxp", comme "2160p", plutôt qu'au format "3840 × 2160".

■ DDC (plug and play)

Le moniteur supporte la norme VESA DDC (Display Data Channel).

DDC est une norme de signal pour le système prêt à l'emploi (plug and play) entre des moniteurs et des ordinateurs. Des informations telles que la résolution ou d'autres paramètres sont échangées entre le moniteur et l'ordinateur. Cette fonction peut être utilisée si l'ordinateur est compatible avec la norme DDC et s'il est configuré pour détecter des moniteurs plug and play. Plusieurs types de norme DDC existent, en fonction de la méthode de communication utilisée. Ce moniteur est conforme à la norme DDC2B.

Caractéristiques

■ Chaînes pouvant être utilisées sur le LAN sans fil

	Standard	Chaîne	Bande de fréquence (fréquence centrale)
EUROPEAN COUNTRIES (PAYS EUROPÉENS) HONG KONG OMAN PHILIPPINES SAUDI ARABIA (ARABIE SAOUDITE) SINGAPORE (SINGAPOUR) SOUTH AFRICA (AFRIQUE DU SUD) SRI LANKA THAILAND (THAÏLANDE) TURKEY (TURQUIE) UNITED ARAB EMIRATES (ÉMIRATS ARABES UNIS) VIETNAM	IEEE802.11b/g/n	1-13ch	2412-2472MHz
	IEEE802.11ac/a/n	36/40/44/48/52/56/60/64ch	5180-5320MHz
		100/104/108/112/116/120/124/128/132/136/140ch	5500-5700MHz
INDIA (INDE)	IEEE802.11b/g/n	1-13ch	2412-2472MHz
	IEEE802.11ac/a/n	36/40/44/48/52/56/60/64ch	5180-5320MHz
		149/153/157/161/165ch	5745-5825MHz
KUWAIT (KOWEÏT) NEPAL (NÉPAL) MOROCCO (MAROC)	IEEE802.11b/g/n	1-13ch	2412-2472MHz
	IEEE802.11ac/a/n	36/40/44/48/52/56/60/64ch	5180-5320MHz
AUSTRALIA (AUSTRALIE) NEW ZEALAND (NOUVELLE ZÉLANDE)	IEEE802.11b/g/n	1-13ch	2412-2472MHz
	IEEE802.11ac/a/n	36/40/44/48/52/56/60/64ch	5180-5320MHz
		100/104/108/112/116ch	5500-5580MHz
		132/136/140ch	5660-5700MHz
MALAYSIA (MALAISIE)	IEEE802.11b/g/n	1-13ch	2412-2472MHz
	IEEE802.11ac/a/n	36/40/44/48/52/56/60/64ch	5180-5320MHz
		100/104/108/112/116/120/124/128/149/153/157/161/165ch	5500-5825MHz
INDONESIA (INDONÉSIE)	IEEE802.11b/g/n	1-13ch	2412-2472MHz
	IEEE802.11ac/a/n	149/153/157/161ch	5745-5805MHz
QATAR	IEEE802.11b/g/n	1-13ch	2412-2472MHz
	IEEE802.11ac/a/n	149/153/157/161/165ch	5745-5825MHz
RUSSIA (RUSSIE)	IEEE802.11b/g/n	1-13ch	2412-2472MHz
	IEEE802.11ac/a/n	36/40/44/48/52/56/60/64ch	5180-5320MHz
		132/136/140ch	5660-5700MHz

- L'utilisation en extérieur de la bande 5 GHz est restreinte par la loi relative à la radio.

Droits de propriété intellectuelle et autres droits

■ Informations sur la licence logicielle de ce produit

Composition logicielle

Le logiciel inclus dans ce produit est composé de divers composants logiciels dont les copyrights appartiennent à SHARP ou à des tiers.

Logiciels développés par SHARP et logiciels Open Source

Les copyrights des composants logiciels et divers documents associés inclus avec ce produit, qui sont développés ou rédigés par SHARP, appartiennent à SHARP et sont protégés par les droits sur la propriété intellectuelle, des traités internationaux et autres législations pertinentes. Ce produit utilise également des logiciels et des composants logiciels distribués gratuitement dont les copyrights appartiennent à des tiers. Cela comprend des composants logiciels couverts par une licence publique générale GNU (ensuite appelée LPG), une licence publique générale limitée GNU (ensuite appelée LPGL) ou un autre contrat de licence.

Obtenir le code source

Certaines licences logicielles Open Source exigent que le distributeur fournisse le code source avec les composants logiciels exécutables. Cette contrainte s'applique également aux licences LPG et LPGL. Pour en savoir plus sur l'obtention du code source pour le logiciel Open Source et sur l'obtention d'informations sur les contrats de licence LPG, LPGL et autres, consultez le site Web suivant :

https://jp.sharp/business/lcd-display/support/download/source_e.html

Nous sommes dans l'incapacité de répondre aux questions concernant le code source des logiciels Open Source. Le code source des composants logiciels dont les copyrights appartiennent à SHARP n'est pas distribué.

Précautions pour le montage (À l'attention des revendeurs et techniciens SHARP)

- L'installation, le démontage ou le déplacement du moniteur doit être fait par 4 personnes ou plus.
- Veillez à utiliser un support mural conçu ou prévu pour la fixation du moniteur.
- Ce moniteur est prévu pour être installé sur un mur ou un pilier en béton. Un travail de renforcement pourrait s'avérer nécessaire pour certains matériaux tels que le plâtre, un mince panneau de plastique ou le bois avant de commencer l'installation.
- Le mur sur lequel ce moniteur et le support doivent être installés doit pouvoir supporter, au moins, 4 fois son poids ou davantage. Installez de la manière qui convient le mieux en fonction du matériau et de la structure.
- Pour fixer un support de montage compatible avec VESA, utilisez des vis M8 de 10 mm à 12 mm (PN-65HC1: 15 mm) plus longues que l'épaisseur du support de montage.

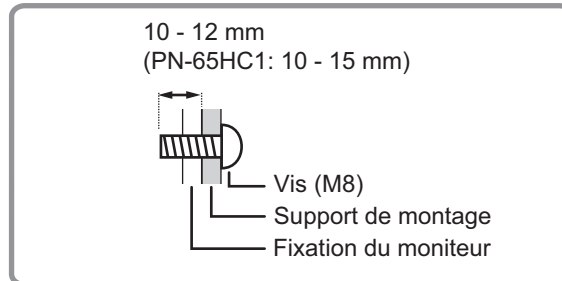

- N'utilisez pas de tournevis à percussion.
- Lorsque vous déplacez le moniteur, assurez-vous de le tenir par les poignées ou par les parties indiquées dans  ci-dessous. Ne le saisissez pas par l'écran ou le plateau. Cela risque d'endommager le produit, provoquer une panne ou des blessures.

[PN-86HC1]

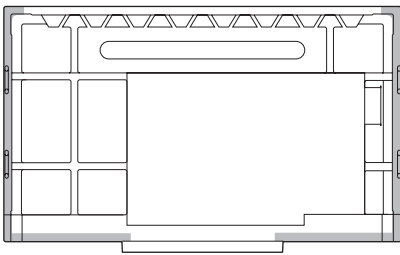

[PN-75HC1]

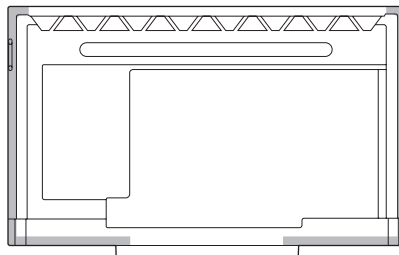

[PN-65HC1]

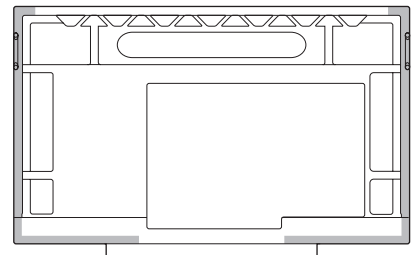

- Si vous devez poser temporairement le moniteur sur une table ou une autre surface pendant l'installation, étalez un chiffon doux épais sur la table afin d'éviter d'endommager l'écran et la table.
- Avant de remballer ou de ranger le moniteur, retirez le plateau.
- Après le montage, assurez-vous que le moniteur est bien fixé au mur ou au support, sans risque de relâche.
- N'utilisez pas de trous de vis autres que les trous de vis pour les supports de montage et situés à l'arrière du moniteur, pour l'installation.

Précautions pour le montage (À l'attention des revendeurs et techniciens SHARP)

■ Fixation du plateau

Fixez le plateau en utilisant 5 vis de montage de plateau (M3x15) (fournies).

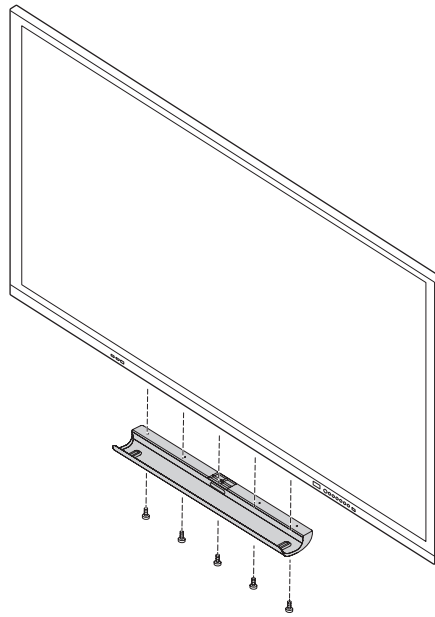

SHARP
SHARP CORPORATION